

JINGHAO JH-D18 NASLOUCHÁTKO



Uživatelský manuál

Před prvním použitím, si prosím, pečlivě přečtete uvedený manuál. Manuál si ponechte pro pozdější referenci.

Upozornění

Kontraindikace

Zařízení nepoužívejte v následujících situacích:

1. Pacienti s chronickým hnisavým zánětem středního ucha (CSOM), vrozenou ušní atrezií nebo jakýmkoli typem výtoku z ucha.
2. Děti mladší 36 měsíců.

Varování

Uchovávejte malé části (naslouchátko, ušní nástavec, baterie nebo jiné odnímatelné části), které lze spolknout, mimo dosah dětí.

Chraňte zařízení před kapalinami, vodou a expozicí silným

elektromagnetickým polem. Chraňte zařízení před radiofrekvenčním polem. Jinak hrozí riziko poškození zařízení a zesilovače zvuku.

Zařízení sundejte, pokud plánujete navštívit RTG, MRI nebo CT vyšetření.

Pokud nástavec nepůjde z ušního kanálu vyjmout, navštivte ihned ošetřujícího lékaře.

Upozornění

Nepoužívejte příliš vysokou hlasitost po dlouhou dobu. Jinak hrozí riziko poranění ucha.

Pokud ucítíte bolest, nebo budete mít jakékoliv nepříjemné pocity, ihned přestaňte zařízení používat. Vyhledejte svého ošetřujícího lékaře.

Zařízení udržujte v čistotě.

Ujistěte se, že je nástavec vždy suchý, čistý a bez jakýchkoliv nečistot.

Chraňte zařízení před pádem a jinou nevhodnou manipulací.

Chraňte zařízení před vysokou teplotou a vlhkostí (nenoste například zařízení do sauny). Jinak hrozí riziko poškození zařízení.

Baterie recyklujte podle platných norem a zákonů dané země.

Chraňte zařízení před dětmi. Zařízení není hračka. Jinak hrozí riziko poranění nebo poškození zařízení.

Nepoužívejte zařízení příliš nahlas. Jinak hrozí riziko poškození sluchu. Zařízení nesdílejte s jinými uživateli. Zařízení je určeno pouze pro osobní použití. Hrozí riziko nevhodného nastavení a poškození sluchu druhého uživatele.

Pokud se objeví vyrážka, zarudnutí nebo svědění. Přestaňte zařízení ihned používat. Další postup používání konzultujte s ošetřujícím lékařem. Chraňte zařízení před vysokým magnetickým polem a magnety. Jinak hrozí riziko poškození zařízení.

Zařízení nerozebírejte ani s ním nikterak nevhodně nemanipulujte. Vyhledejte servisní pracoviště.

Skladujte zařízení mimo vysoké teploty a vlhkost. Chraňte zařízení před přímými slunečními paprsky. Chraňte zařízení před předměty, které emitují vysoké teploty a teplo.

Zařízení nepoužívejte v místě, kde hrozí riziko požáru nebo výbuchu.

Zařízení nepoužívejte dále v následujících situacích:

1. Vrozená atrézie zevního ucha nebo deformace kterékoli části zvukovodu.
2. Hluchota je nestabilní a stupeň ztráty sluchu často kolísá.
3. Trvalé bolesti hlavy, závratě, bolesti uší, hučení v uších nebo jiné příznaky, které nejsou vhodné pro adaptaci.
4. Náhlý nástup ztráty sluchu během posledních 3 měsíců; rychlá progresivní hluchota; jednostranná ztráta sluchu nebo jiné akutní ušní onemocnění.
5. Výtok (sekrece/výtok) z ucha a/nebo časté hnisání.
6. Centrální hluchota (centrální nervový systém) nebo neorganická hluchota.
7. Pacienti s akutním zánětem zevního ucha a bubínků.
8. Pacienti s akutním a chronickým hnisavým zánětem středního ucha (v období hnisavé infekce).
9. Pokud jsou uživatelé alergičtí na materiál zařízení.

Varování

Baterii skladujte mimo dosah dětí a domácích zvířat. Baterii nerozebírejte ani s ní nikterak nevhodně nemanipulujte. Nevkládejte baterii do úst. Časy a doba používání, čistota zvuku atd. jsou zde pouze orientační. Závisí na tom, jak je zařízení používáno. Pískavý zvuk se může objevit během příliš vysoké hlasitosti. Hlasitost snižte. Ujistěte se, že zařízení máte správně nasazeno.

Údržba a čištění

1. Denní čištění

Zařízení udržujte v suchu a v čistotě. K očištění použijte měkký hadřík. Chraňte zařízení před vysokou vlhkostí.

2. běžná údržba

Zařízení nemačkejte ani s ním nevhodně při čištění nemanipulujte. Pokud zařízení upadne do vody, ihned ho vyjměte a suchým hadříkem osušte. Poté vyhledejte servisní pracoviště a ponechte zařízení kontrole. Poznámka: Chraňte zařízení před vysokými/nízkými extrémními teplotami. Chraňte zařízení před poškrábáním a cizími předměty. K čištění lze použít i suchý měkký čistý kartáček. Použijte k očištění otvorů a tlačítek. Nepoužívejte kapaliny, rozpouštědla a jiné korozivní kapaliny. Očistěte zařízení a nástavec od ušního mazu.

Typy

Chvilí potrvá, než si mozek na zařízení zvykne. Během používání, buďte u interagující osoby blíže. Sedněte si přímo naproti dané osobě. Nalezněte nejlepší místo pro komunikaci. Omezte překážky. Vyhnete se rušivému zvuku v pozadí. Zařízení je malé a nemusí být na první pohled zřejmé, že zařízení nosíte. Buďte trpělivý, chce to čas, než si na zařízení zvyknete.

Práh sluchu

Třída	Práh sluchu v decibelech (dB)
Normální sluch	Méně než 20 dB
Mírná ztráta sluchu	20 až < 35 dB
Mírná až středně těžká ztráta sluchu	35 až < 50 dB
Středně těžká ztráta sluchu	50 až < 65 dB
Těžká ztráta sluchu	65 až < 80 dB
Hluboká ztráta sluchu	80 až < 95 dB
Úplná nebo totální ztráta sluchu/ hluchota	95 dB nebo vyšší
Jednostranná	< 20 dB v lepším uchu, 35 dB nebo více v horším uchu.

Popis

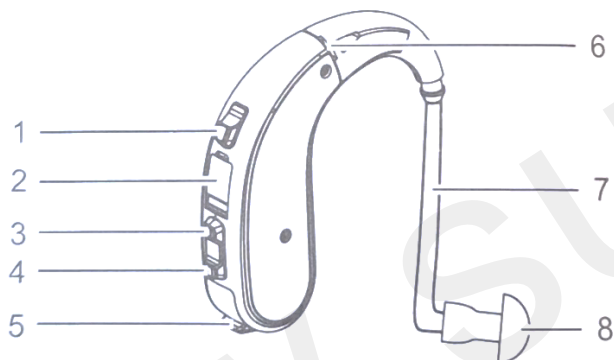

1. Tlačítko režimů

2. Okno pro jemné doladění

3. Hlasitost +

4. Hlasitost -

5. Zapnout/vypnout

6. Mikrofon

7. Ušní trubička

8. Ušní nástavec

Instalace nástavce

Nástavec správně nainstalujte. Pokud bude nástavec špatně nainstalován, hrozí jeho ztráta.

1. Vyberte si jednu z velikostí (L, M, S).
2. Uchopte nástavec podle obrázku a nasadte jej na zařízení.

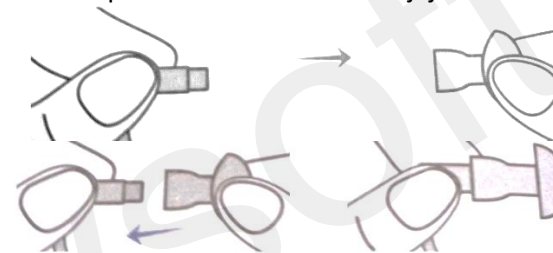

Poznámka: Po instalaci, nástavec upravte a ujistěte se, že je nástavec správně a bezpečně umístěn.

Nošení a vložení

1. Uchopte zařízení a opatrně jej pomocí nástavce vložte do ucha. Postupujte podle obrázku.

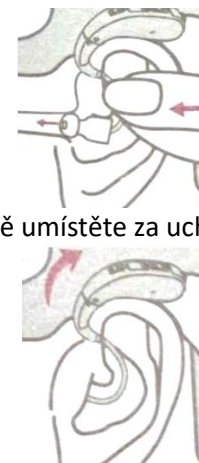

2. Poté tělo zařízení opatrně umístěte za ucho.

Vyjmutí

1. Uchopte zařízení pomocí palce a ukazováčku a opatrně vyjměte nástavec z ucha.



2. Nakonec tělo zařízení vyjměte ze zadní části ucha.

Poznámka: občas se může stát, že nástavec uvízne v ušním kanálu po vyjmutí zařízení. obraťte se na svého ošetřujícího lékaře.

Než je zařízení vhodně zajištěno, může vydávat skřípavý zvuk, což je normální jev. Skřípavý zvuk lze použít jako referenční údaj pro zjištění, zda je zařízení zajištěno. Pokud zařízení vydává skřípání, zkontrolujte, zda je správně nasazeno. Pokud skřípání přetrvává, vyměňte nástavec. Pokud zařízení nebudete používat, vypněte jej.

Pokud bude zařízení vykazovat abnormality, podívejte se do sekce Řešení potíží. Případně kontaktujte servisní pracoviště.

Zapnutí/vypnutí

Zapnutí: Umístěte do přihrádky na baterii, baterii a poté ji uzavřete. Zařízení se zapne.



Vypnutí: Otevřete plně přihrádku na baterie a zařízení vypněte. Po správném otevření přihrádky uslyšíte kliknutí. Ujistěte se, že je zařízení vypnuto.



Nastavení hlasitosti

Zařízení disponuje 11 úrovněmi hlasitosti. Nastavte hlasitost podle požadavků.

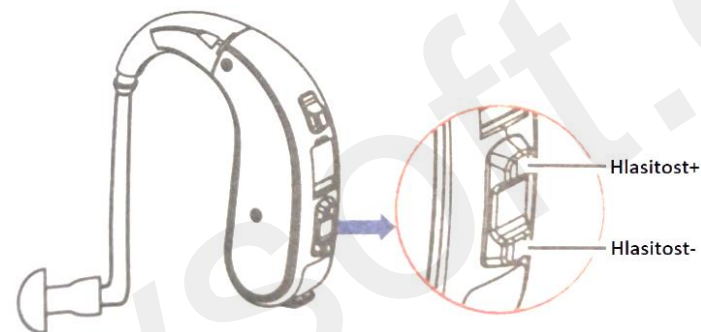

Nastavení režimu

Zařízení disponuje 3 různými režimy. Stiskněte tlačítko režimů M po dobu 1 s a vyberte v cyklu požadovaný režim.

Režim	Aktivace podle tónu
1	1x pípnutí
2	2x pípnutí
3	3x pípnutí

Výměna baterie

1. Na nové baterii odstraňte ochrannou fólii. Vyčkejte 3-5 min, poté baterii nainstalujte.
2. Opatrně otevřete přihrádku na baterii. Vyjměte starou a vložte novou baterii. Dbejte na správnou polaritu. Kladná polarita směřuje nahoru.

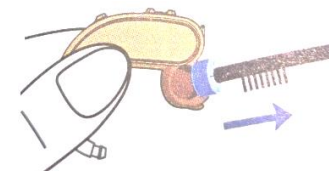

3. Opatrně uzavřete přihrádku na baterie.

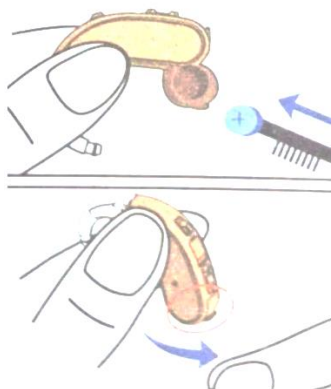

Poznámka: nikdy nevyvíjejte příliš velký tlak při zavírání přihrádky na baterie. Jinak hrozí poškození zařízení. Pokud nejde přihrádka zavřít, ujistěte se, že je baterie správně vložena. Během otevírání, buďte také opatrní. Baterii recyklujte podle platných norem a zákonů dané země. Použijte baterii Zinko-vzdušný článek A10.

Varování

Baterii skladujte mimo dosah dětí a domácích zvířat. Baterii nerozebírejte ani s ní nikterak nevhodně nemanipulujte. Nevkládejte baterii do úst. Časy a doba používání, čistota zvuku atd. jsou zde pouze orientační. Závidí na tom, jak je zařízení používáno. Pískavý zvuk se může objevit během příliš vysoké hlasitosti. Hlasitost snižte. Ujistěte se, že zařízení máte správně nasazeno.

Specifikace

Model: JD-D18

Test zařízení: Hodnota (režim 1)

Výstup OSPL90 Max.: 124 dB

HFA FOG@50 Max provoz: 53 db

Rozsah frekvence: 200-4500 Hz

Ekvivalentní úroveň vstupního šumu (EIN): 24 dB

Proud baterie: 3,5 mA

Celkové harmonické zkreslení: 4%

Pracovní prostředí: teplota: -10-40 °C; relativní vlhkost: 30-75 %; rozsah atmosférického tlaku: 86-106 kPa

Skladování a přeprava: teplota: -10-55 °C; relativní vlhkost: 10-90 %; rozsah atmosférického tlaku: 70-106 kPa

Životnost baterie: až 70 h

Řešení potíží

Problém	Příčina	Řešení
Bez zvuku	Hlasitost je nastavena na nízkou hodnotu	Zvyšte hlasitost
	Mikrofon je ucpaný	Očistěte otvory mikrofonu
	Nástavec je ucpaný	Očistěte nástavec
	Nízký stav baterie	Vyměňte baterii
Nízký hlas, slabý nebo nejasný	Uvolněný nástavec	Zajistěte nástavec
	V nástavci se nachází maz	Očistěte alkoholem nástavec
Abnormální chování	Změna sluchu	Kontaktujte ušního lékaře
	Nízký stav baterie	Vyměňte baterii
	Ucpaný mikrofon	Očistěte otvory mikrofonu

Typy a varování

Chraňte zařízení před vodou. Se zařízením nechodte do bazénu.

Nepoužívejte zařízení ve sprše. Vyčkejte, než ušní kanál vyschne. Poté teprve zařízení opět použijte. Udržujte ušní nástavec bez ušního mazu. Čistěte nástavec denně.

Distributor
Sunnysoft s.r.o.
Kovanecká 2390/1a
190 00 Praha 9
Česká republika
www.sunnysoft.cz

JINGHAO JH-D18 Hörgerät



Benutzerhandbuch

Bitte lesen Sie diese Bedienungsanleitung vor der ersten Benutzung sorgfältig durch.

Bewahren Sie die Bedienungsanleitung zum späteren Nachschlagen auf.

Beachten

Kontraindikation

Verwenden Sie das Gerät nicht in folgenden Situationen:

1. Patienten mit chronischer eitriger Mittelohrentzündung (CSOM), angeborener Ohrmuschelatresie oder jeglicher Art von Ohrausfluss.
2. Kinder unter 36 Monaten.

Warnung

Kleinteile (Hörgerät, Ohrpassstück, Batterien oder andere abnehmbare Teile), die verschluckt werden können, sollten für Kinder unzugänglich aufbewahrt werden.

Schützen Sie das Gerät vor Flüssigkeiten, Wasser und starken

elektromagnetischen Feldern. Schützen Sie das Gerät auch vor Hochfrequenzfeldern.

Andernfalls besteht die Gefahr, dass das Gerät und der Verstärker beschädigt werden.

Entfernen Sie das Gerät, wenn Sie eine Röntgen-, MRT- oder CT-Untersuchung planen.

Lässt sich die Ohrpassform nicht aus dem Gehörgang entfernen, suchen Sie umgehend Ihren Arzt auf.

Beachten

Die Lautstärke sollte nicht über längere Zeit zu hoch eingestellt sein. Andernfalls besteht die Gefahr von Gehörschäden.

Sollten Sie Schmerzen oder sonstige Beschwerden verspüren, beenden Sie die Benutzung des Geräts sofort und konsultieren Sie Ihren Arzt.

Halten Sie das Gerät sauber.

Achten Sie darauf, dass der Aufsatz stets trocken, sauber und frei von Schmutz ist.

Schützen Sie das Gerät vor Stürzen und unsachgemäßer Handhabung.

Schützen Sie das Gerät vor hohen Temperaturen und hoher Luftfeuchtigkeit (bringen Sie es beispielsweise nicht in die Sauna). Andernfalls besteht die Gefahr, dass das Gerät beschädigt wird.

Batterien müssen gemäß den geltenden Normen und Gesetzen des jeweiligen Landes recycelt werden.

Halten Sie das Gerät von Kindern fern. Es handelt sich nicht um ein Spielzeug. Andernfalls besteht Verletzungs- oder Beschädigungsgefahr.

Verwenden Sie das Gerät nicht mit zu hoher Lautstärke. Andernfalls besteht die Gefahr einer Gehörschädigung. Teilen Sie das Gerät nicht mit anderen Nutzern. Es ist ausschließlich für den persönlichen Gebrauch bestimmt. Es besteht die Gefahr einer Fehlbedienung und einer Schädigung des Gehörs anderer Nutzer.

Sollten Hautausschlag, Rötungen oder Juckreiz auftreten, beenden Sie die Anwendung des Geräts sofort. Konsultieren Sie Ihren Arzt bezüglich der weiteren Anwendung.

Schützen Sie das Gerät vor starken Magnetfeldern und Magneten. Andernfalls besteht die Gefahr, dass das Gerät beschädigt wird.

Das Gerät darf nicht auseinandergenommen oder in irgendeiner Weise manipuliert werden.

Finden Sie ein Servicecenter.

Lagern Sie das Gerät fern von hohen Temperaturen und hoher Luftfeuchtigkeit. Schützen Sie das Gerät vor direkter Sonneneinstrahlung. Halten Sie das Gerät von Gegenständen fern, die hohe Temperaturen und Hitze abgeben.

Das Gerät darf nicht an Orten verwendet werden, an denen Brand- oder Explosionsgefahr besteht.

Verwenden Sie das Gerät in folgenden Situationen nicht weiter:

1. Angeborene Atresie des äußeren Ohrs oder Fehlbildung eines Teils Gehörgang.
2. Taubheit ist instabil und der Grad des Hörverlusts schwankt oft.
3. Anhaltende Kopfschmerzen, Schwindel, Ohrenschmerzen, Ohrensausen oder andere Symptome, die einer Anpassung nicht förderlich sind.
4. Plötzlicher Hörverlust innerhalb der letzten 3 Monate; rasch fortschreitende Taubheit; einseitiger Hörverlust oder andere akute Ohrerkrankungen.
5. Ausfluss (Sekret/Ausfluss) aus dem Ohr und/oder häufiger Eiter.
6. Zentrale Taubheit (zentrales Nervensystem) oder nicht-organische Taubheit.
7. Patienten mit akuter Entzündung des äußeren Ohrs und des Trommelfells.
8. Patienten mit akuter und chronischer eitriger Mittelohrentzündung (während der Phase der eitrigen Infektion).
9. Wenn der Benutzer gegen das Material des Geräts allergisch ist.

Warnung

Bewahren Sie die Batterie außerhalb der Reichweite von Kindern und Haustieren auf. Die Batterie darf nicht auseinandergenommen oder in irgendeiner Weise manipuliert werden. Nehmen Sie die Batterie nicht in den Mund. Nutzungsdauer, Klangqualität usw. dienen nur als Richtwerte.

Das hängt von der Verwendung des Geräts ab. Bei zu hoher Lautstärke kann ein Pfeifgeräusch auftreten. Reduzieren Sie die Lautstärke. Stellen Sie sicher, dass das Gerät richtig eingesteckt ist.

Wartung und Reinigung

1. Tägliche Reinigung

Halten Sie das Gerät trocken und sauber. Verwenden Sie zum Reinigen ein weiches Tuch.

1. Schützen Sie das Gerät vor hoher Luftfeuchtigkeit. 2.

Regelmäßige Wartung

Das Gerät beim Reinigen nicht quetschen oder unsachgemäß behandeln. Sollte das Gerät ins Wasser fallen, es sofort herausnehmen und mit einem trockenen Tuch abtrocknen.

Suchen Sie anschließend ein Servicecenter auf und lassen Sie das Gerät überprüfen.

Hinweis: Schützen Sie das Gerät vor extremen Temperaturen (hohe/niedrige Temperaturen).

Schützen Sie das Gerät vor Kratzern und Fremdkörpern.

Eine trockene, weiche und saubere Bürste eignet sich ebenfalls zur Reinigung. Reinigen Sie damit die Öffnungen und Knöpfe. Verwenden Sie keine Flüssigkeiten, Lösungsmittel oder andere ätzende Substanzen. Entfernen Sie Ohrenschmalz vom Gerät und dem Aufsatz.

Typen

Es dauert eine Weile, bis sich Ihr Gehirn an das Gerät gewöhnt hat. Halten Sie während der Nutzung Abstand zu der Person, mit der Sie kommunizieren. Setzen Sie sich ihr direkt gegenüber. Suchen Sie den besten Ort für die Kommunikation. Minimieren Sie Hindernisse und vermeiden Sie störende Hintergrundgeräusche. Das Gerät ist klein, und es ist anfangs vielleicht nicht sofort spürbar, dass Sie es tragen. Haben Sie Geduld, die Eingewöhnung braucht Zeit.

Hörschwelle

Klasse	Hörschwelle in Dezibel (dB)
Normales Hörvermögen	Weniger als 20 dB
Leichter Hörverlust	20 bis < 35 dB
Leichte bis mittelschwere Hörminderung	35 bis < 50 dB
Mäßiger Hörverlust	50 bis < 65 dB
Schwerer Hörverlust	65 bis < 80 dB
Hochgradiger Hörverlust	80 bis < 95 dB
Vollständiger oder totaler Hörverlust/Taubheit	95 dB oder höher
Einseitig	< 20 dB im besseren Ohr, 35 dB oder mehr im schlechteren Ohr.

Beschreibung

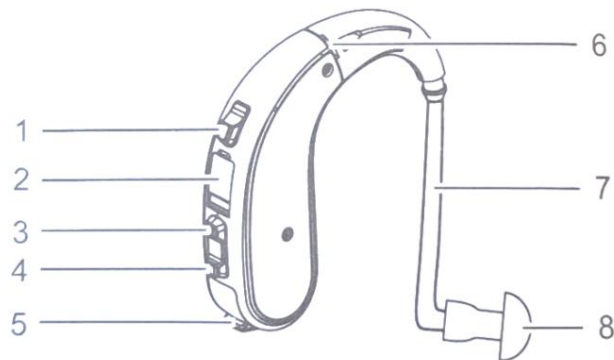

1. Modus-Taste 2.

Feineinstellungsfenster 3. Lautstärke

+

4. Volumen -

5. Ein-/Ausschalten

6. Mikrofon

7. Paukenröhrchen

8. Ohrhörer

Installation der Erweiterung

Montieren Sie das Zubehörteil korrekt. Bei falscher Montage kann es verloren gehen.

1. Wählen Sie eine der Größen (L, M, S).

2. Halten Sie das Zubehör wie abgebildet und befestigen Sie es am Gerät.

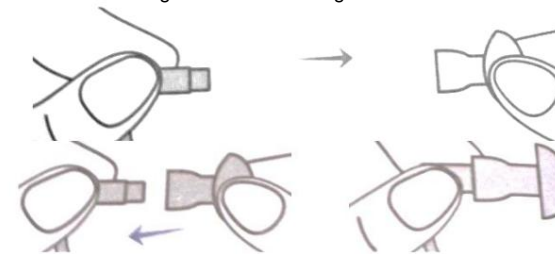

Hinweis: Nach der Installation muss die Befestigung justiert werden, um sicherzustellen, dass sie korrekt und sicher positioniert ist.

Tragen und Einführen

1. Halten Sie das Gerät fest und führen Sie es vorsichtig mithilfe des Ohrstöpsels in Ihr Ohr ein.

Folgen Sie dem Bild.

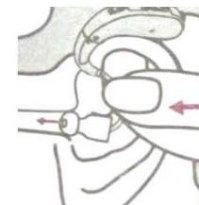

2. Platzieren Sie dann das Gerät vorsichtig hinter Ihrem Ohr.



Entfernung

1. Fassen Sie das Gerät mit Daumen und Zeigefinger und nehmen Sie den Ohrhörer vorsichtig aus dem Ohr.



2. Zum Schluss entfernen Sie das Gerätegehäuse von der Rückseite Ihres Ohrs.

Hinweis: Gelegentlich kann sich der Ohrhörer nach dem Herausnehmen des Geräts im Gehörgang verhaken. Bitte wenden Sie sich an Ihren Arzt oder Apotheker.

Das Gerät kann vor dem sicheren Sitz ein Knarzgeräusch von sich geben, was normal ist. Anhand des Knarzgeräusches lässt sich feststellen, ob das Gerät fest sitzt. Knarrt das Gerät, überprüfen Sie den korrekten Sitz. Sollte das Knarzgeräusch anhalten, tauschen Sie das Zubehör aus. Schalten Sie das Gerät aus, wenn es nicht verwendet wird.

Sollte das Gerät Auffälligkeiten aufweisen, lesen Sie bitte den Abschnitt zur Fehlerbehebung. Alternativ können Sie sich an das Servicecenter wenden.

Ein-/Ausschalten

Einschalten: Legen Sie die Batterie in das Batteriefach ein und schließen Sie es.

Das Gerät schaltet sich ein.



Ausschalten: Öffnen Sie das Batteriefach vollständig und schalten Sie das Gerät aus. Sie hören ein Klicken, wenn das Fach richtig geöffnet ist. Vergewissern Sie sich, dass das Gerät ausgeschaltet ist.



Lautstärkeregelung

Das Gerät verfügt über 11 Lautstärkestufen. Passen Sie die Lautstärke nach Bedarf an.

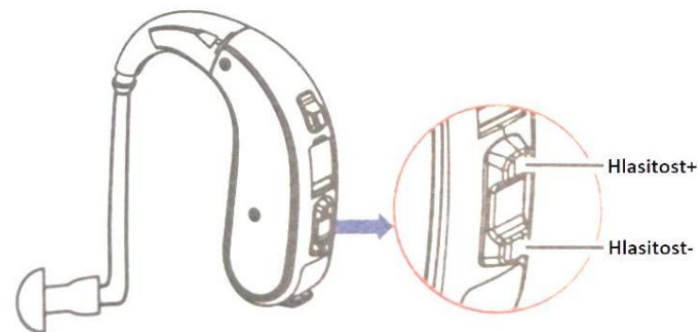

Moduseinstellungen

Das Gerät verfügt über 3 verschiedene Modi. Drücken Sie die Modustaste M für 1 Sekunde und wählen Sie den gewünschten Modus aus der Liste aus.

Tonaktivierungsmodus

1	1x Piepton
2	2 Pieptöne
3	3 Pieptöne

Batteriewechsel

1. Entfernen Sie die Schutzfolie von der neuen Batterie. Warten Sie 3-5 Minuten und setzen Sie dann die Batterie ein.
2. Öffnen Sie das Batteriefach vorsichtig. Entnehmen Sie die alte Batterie und setzen Sie die neue ein. Achten Sie auf die richtige Polarität. Der Pluspol zeigt nach oben.

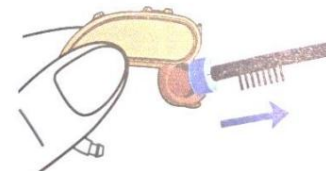

3. Schließen Sie das Batteriefach vorsichtig.

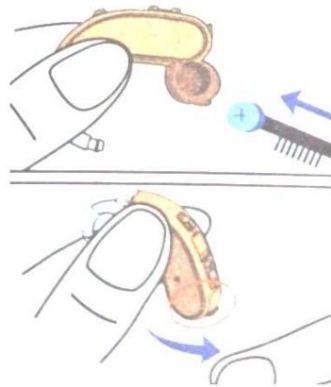

Hinweis: Drücken Sie beim Schließen des Batteriefachs niemals zu fest. Dies kann das Gerät beschädigen. Falls sich das Fach nicht schließen lässt, überprüfen Sie, ob die Batterie richtig eingelegt ist.

Seien Sie außerdem beim Öffnen vorsichtig.

Die Batterie muss gemäß den geltenden Normen und Gesetzen des Landes recycelt werden.

Verwenden Sie eine Zink-Luft-Zelle A10-Batterie.

Warnung

Bewahren Sie die Batterie außerhalb der Reichweite von Kindern und Haustieren auf. Die Batterie darf nicht auseinandergenommen oder in irgendeiner Weise manipuliert werden. Nehmen Sie die Batterie nicht in den Mund. Nutzungsdauer, Klangqualität usw. dienen nur als Richtwerte.

Das hängt von der Verwendung des Geräts ab. Bei zu hoher Lautstärke kann ein Pfeifgeräusch auftreten. Reduzieren Sie die Lautstärke. Stellen Sie sicher, dass das Gerät richtig sitzt.

Spezifikationen

Modell: JD-D18

Gerätetest: Wert (Modus 1)

Maximale Ausgangsleistung OSPL90: 124 dB

HFA FOG@50 Maximalbetrieb: 53 dB

Frequenzbereich: 200-4500 Hz

Äquivalenter Eingangsruschpegel (EIN): 24 dB

Batteriestrom: 3,5 mA

Klirrfaktor: 4 %

Arbeitsumgebung: Temperatur: -10-40 °C; relative Luftfeuchtigkeit: 30-75 %; Luftdruckbereich: 86-106 kPa

Lagerung und Transport: Temperatur: -10 bis 55 °C; relative Luftfeuchtigkeit: 10 bis 90 %; Luftdruckbereich: 70 bis 106 kPa

Akkulaufzeit: bis zu 70 Stunden

Fehlerbehebung

Problem	Ursache	Lösung
Kein Ton	Die Lautstärke ist auf niedrig eingestellt.	Dreh die Lautstärke auf
	Das Mikrofon ist verstopft.	Reinigen Sie die Mikrofonöffnungen.
	Die Düse ist verstopft.	Reinigen Sie den Aufsatz
	Niedriger Batteriestand	Tauschen Sie die Batterie aus.
Leise, schwache oder undeutliche Stimme	Lose Befestigung	Sichern Sie die Befestigung
	Die Erweiterung befindet sich Fett	Reinigen Sie den Aufsatz mit Alkohol.
	Hörveränderung	Wenden Sie sich an einen HNO-Arzt.
Abnormes Verhalten	Niedriger Batteriestand	Tauschen Sie die Batterie aus.
	Verstopftes Mikrofon	Reinigen Sie die Mikrofonöffnungen.

Typen und Warnungen

Schützen Sie das Gerät vor Wasser. Gehen Sie mit dem Gerät nicht in ein Schwimmbecken.

Verwenden Sie das Gerät nicht unter der Dusche. Warten Sie, bis der Gehörgang trocken ist, bevor Sie das Gerät wieder verwenden. Halten Sie den Ohrhörer frei von Ohrenschmalz. Reinigen Sie den Ohrhörer täglich.

Verteiler
Sunnysoft sro
Kovanecka 2390/1a
190 00 Prag 9
Tschechische Republik
www.sunnysoft.cz

JINGHAO JH-D18 HALLÓKÉSZÜLÉK



Felhasználói kézikönyv

Első használat előtt kérjük, figyelmesen olvassa el ezt a kézikönyvet.

Őrizze meg a kézikönyvet későbbi felhasználás céljából.

Értesítés

Ellenjavallat

Ne használja a készüléket a következő helyzetekben:

1. Krónikus gennyes középfülgyulladásban (CSOM), veleszületett fülkagyló-atresiában vagy bármilyen típusú fülvadásban szenvedő betegek.
2. 36 hónapnál fiatalabb gyermekek.

Figyelmeztetés

A lenyelhető apró alkatrészeket (hallókészülék, fülilleszték, elemek vagy egyéb levehető alkatrészek) tartsa gyermekektől elzárva.

Óvja a készüléket a folyadékoktól, víztől és az erős elektromágneses mezőktől. Óvja a készüléket a rádiófrekvenciás mezőktől. Ellenkező esetben fennáll a készülék és a hangerősítő károsodásának veszélye.

Távolítsa el az eszközt, ha röntgen-, MRI- vagy CT-vizsgálatot tervez.

Ha a fülillesztéket nem lehet eltávolítani a hallójáratból, azonnal forduljon orvoshoz.

Értesítés

Ne használja túl magas hangerőt hosszú ideig. Ellenkező esetben fennáll a halláskárosodás veszélye.

Ha fájdalmat vagy bármilyen kellemetlenséget tapasztal, azonnal hagyja abba a készülék használatát, és forduljon orvoshoz.

Tartsa tisztán a készüléket.

Győződjön meg róla, hogy a tartozék mindig száraz, tiszta és szennyeződésektől mentes.

Óvja a készüléket a leeséstől és más nem megfelelő kezeléstől.

Óvja a készüléket a magas hőmérséklettől és páratartalomtól (például ne vigye szaunába).

Ellenkező esetben fennáll a készülék károsodásának veszélye.

Az elemeket az adott országban érvényes szabványoknak és törvényeknek megfelelően használtsa újra.

Tartsa távol a készüléket gyermekektől. A készülék nem játék. Ellenkező esetben sérülés vagy a készülék károsodásának veszélye áll fenn.

Ne használja a készüléket túl nagy hangerőn. Ellenkező esetben halláskárosodás veszélye áll fenn.
Ne ossza meg a készüléket más felhasználókkal. A készülék kizárólag személyes használatra készült. Fennáll a helytelen beállítás és a másik felhasználó hallásának károsodásának veszélye.

Ha kiütés, bőrpír vagy viszketés jelentkezik, azonnal hagyja abba a készülék használatát.
A további használatnál kapcsolatban forduljon orvosához.

Óvja a készüléket az erős mágneses mezőktől és a mágnesektől. Ellenkező esetben fennáll a készülék károsodásának veszélye.

Ne szerelje szét a készüléket, és semmilyen módon ne módosítsa.

Keressen egy szervizközpontot.

A készüléket tárolja távol magas hőmérséklettől és páratartalomtól. Óvja a készüléket a közvetlen napfénytől. Óvja a készüléket a magas hőmérsékletet és hőt kibocsátó tárgyaktól.

Ne használja a készüléket olyan helyen, ahol tűz- vagy robbanásveszély áll fenn.

Ne használja tovább a készüléket a következő esetekben:

1. A külső fül veleszületett atresziája vagy bármely részének deformitása hallójárat.
2. A sükettség instabil, és a halláskárosodás mértéke gyakran ingadozik.
3. Tartós fejfájás, szédülés, fülfájás, fülzúgás vagy egyéb, az alkalmazkodásra nem alkalmas tünetek.
4. Hirtelen fellépő halláskárosodás az elmúlt 3 hónapban; gyorsan progrediáló sükettség; egyoldali halláskárosodás vagy más akut fülbetegség.
5. Váladékozás (fülváladékozás) és/vagy gyakori gennyképződés.
6. Központi (központi idegrendszeri) vagy nem szervi eredetű sükettség.
7. A külső fül és a dobhártya akut gyulladásában szenvedő betegek.
8. Akut és krónikus gennyes középfülgyulladásban szenvedő betegek (a gennyes fertőzés időszakában).
9. Ha a felhasználók allergiásak az eszköz anyagára.

Figyelmeztetés

Az akkumulátort tartsa gyermekek és háziállatok elől elzárva. Ne szerelje szét és ne módosítsa az akkumulátort. Ne vegye az akkumulátort a szájába. A használati idők és időtartamok, a hangtisztaság stb. csak tájékoztató jellegűek.

Attól függ, hogyan használják az eszközt. Túl magas hangerő esetén sípoló hang hallható. Csökkentse a hangerőt. Győződjön meg arról, hogy az eszköz megfelelően van behelyezve.

Karbantartás és tisztítás

1. Napi takarítás

Tartsa a készüléket szárazon és tisztán. Tisztításhoz puha ruhát használjon.

Óvja a készüléket a magas páratartalomtól. 2. Rendszeres karbantartás

Tisztítás közben ne törje össze és ne kezelje rosszul a készüléket. Ha a készülék vízbe esik, azonnal vegye ki és szárítsa meg száraz ruhával.

Ezután keressen egy szervizközpontot, és ellenőriztesse a készüléket.

Megjegyzés: Óvja a készüléket a szélsőséges magas/alacsony hőmérséklettől.

Óvja a készüléket a karcolásoktól és idegen tárgyaktól.

Tisztításhoz száraz, puha, tiszta kefe is használható. A lyukak és a gombok tisztításához használja. Ne használjon folyadékokat, oldószereket vagy más maró hatású folyadékokat. Tisztítsa meg a készüléket és a tartozékot a fülzsírtól.

Típusok

Eltart egy ideig, amíg az agyad megszokja a készüléket. Használat közben legyen közelebb ahhoz a személyhez, akivel kommunikál. Üljön közvetlenül a személlyel szemben. Keresse meg a legjobb helyet a kommunikációhoz. Csökkentse az akadályokat. Kerülje a zavaró háttérzajt. A készülék kicsi, és elsöre nem biztos, hogy feltűnő, hogy viseli. Legyen türelmes, időbe telik, mire megszokja.

Hallásküszöb

Osztály	Hallásküszöb decibelben (dB)
Normális hallás	Kevesebb, mint 20 dB
Enyhe halláskárosodás	20 és < 35 dB között
Enyhe vagy közepes halláskárosodás	35 és < 50 dB között
Mérsékelt halláskárosodás	50 és < 65 dB között
Súlyos halláskárosodás	65 és < 80 dB között
Mély halláskárosodás	80 és < 95 dB között
Teljes vagy totális halláskárosodás/süketség	95 dB vagy magasabb
Egyoldalú	< 20 dB a jobb fülben, 35 dB vagy több a rosszabb fülben.

Leírás

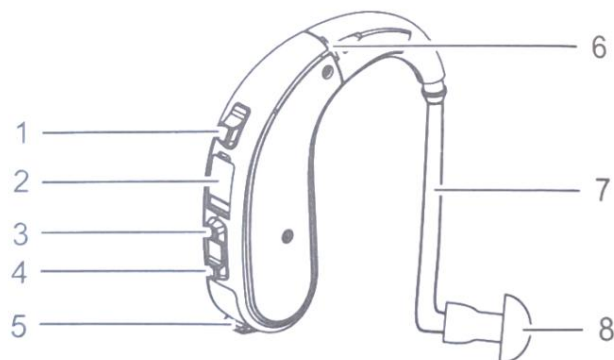

1. Mód gomb 2.

Finomhangoló ablak 3. Hangerő +

4. Hangerő -

5. Be-/kikapcsolás

6. Mikrofon

7. Fülcső

8. Fülhallgató

A bővítmény telepítése

Szerelje fel helyesen a tartozékokat. Ha a tartozék helytelenül van felszerelve, elveszhet.

1. Válasszon egy méretet (L, M, S).
2. Tartsa a tartozékokat az ábrán látható módon, és csatlakoztassa a készülékhez.

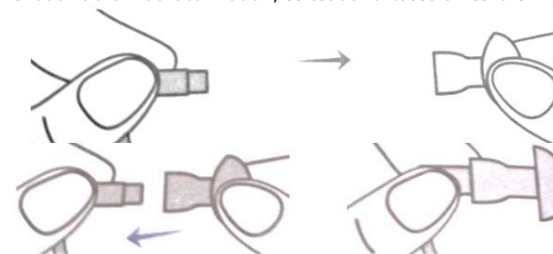

Megjegyzés: A felszerelés után állítsa be a tartozékokat, és győződjön meg arról, hogy a tartozék megfelelően és biztonságosan van elhelyezve.

Viselés és behelyezés

1. Fogja meg a készüléket, és a fülhallgató segítségével óvatosan helyezze be a fülébe. Kövesd a képet.



2. Ezután óvatosan helyezze a készülék testét a füle mögé.

Eltávolítás

1. Fogja meg a készüléket a hüvelykujjával és a mutatóujjával, és óvatosan vegye ki a fülhallgatót a füléből.



2. Végül vegye le a készüléktestet a füle hátsó részéről.

Megjegyzés: Előfordulhat, hogy a fülilleszték beszorul a hallójáratba a készülék eltávolítása után. Kérjük, forduljon egészségügyi szakemberhez.

A készülék nyikorgó hangot adhat ki, mielőtt megfelelően rögzítené, ami normális jelenség. A nyikorgó hang alapján megállapítható, hogy a készülék megfelelően van-e rögzítve. Ha a nyikorgó hangot hall, ellenőrizze, hogy megfelelően van-e a helyén. Ha a nyikorgó hang továbbra is hallható, cserélje ki a tartozékot. Kapcsolja ki a készüléket, ha nem használja.

Ha a készülék rendellenességeket mutat, olvassa el a Hibaelhárítás részt. Vagy vegye fel a kapcsolatot a szervizközponttal.

Be-/kikapcsolás

Bekapcsolás: Helyezze az akkumulátort az akkumulátorrekeszbe, majd zárja be.

A készülék bekapcsol.



Kikapcsolás: Nyissa ki teljesen az elemtartó rekeszt, és kapcsolja ki a készüléket. Kattanást fog hallani, amikor a rekesz megfelelően kinyílik. Győződjön meg arról, hogy a készülék ki van kapcsolva.

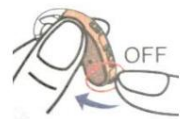

Hangerőszabályozás

A készülék 11 hangerőszinttel rendelkezik. Állítsa be a hangerőt szükség szerint.

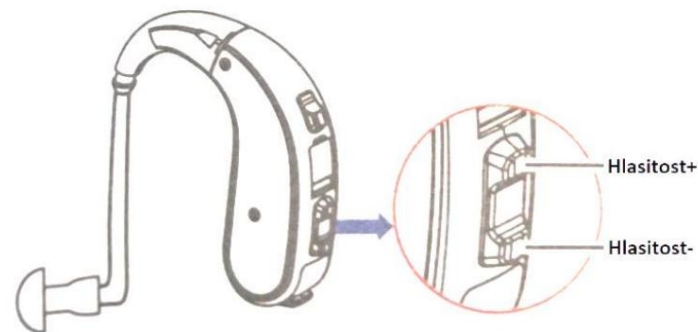

Módbeállítások

A készülék 3 különböző üzemmóddal rendelkezik. Nyomja meg az M mód gombot 1 másodpercig, és válassza ki a kívánt módot a ciklusban.

Hangaktiválási mód

- | | |
|---|-----------|
| 1 | 1 sípolás |
| 2 | 2 sípolás |
| 3 | 3 sípolás |

Akkumulátorcsere

1. Távolítsa el a védőfóliát az új akkumulátorról. Várjon 3-5 percet, majd helyezze be az akkumulátort.

2. Óvatosan nyissa ki az elemtartót. Vegye ki a régi elemet, és helyezze be az újat. Ügyeljen a helyes polaritásra. A pozitív polaritás felfelé nézzen.

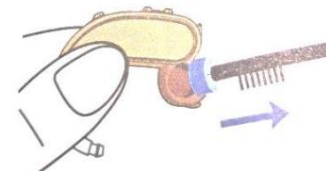

3. Óvatosan zárja be az elemtartó rekeszt.

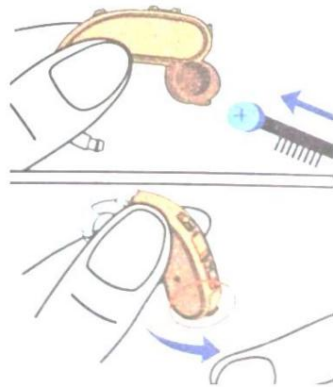

Megjegyzés: Soha ne gyakoroljon túl nagy nyomást az elemtartó rekesz bezárásakor. Ez károsíthatja a készüléket. Ha a rekesz nem záródik, ellenőrizze, hogy az elem megfelelően van-e behelyezve.

Ezenkívül legyen óvatos a nyitáskor.

Az akkumulátort az ország vonatkozó szabványainak és törvényeinek megfelelően hasznosítsa újra.

Használjon A10-es cink-levegő elemet.

Figyelmeztetés

Az akkumulátort tartsa gyermekek és háziállatok elől elzárva. Ne szerelje szét és ne módosítsa az akkumulátort. Ne vegye az akkumulátort a szájába. A használati idők és időtartamok, a hangtisztaág stb. csak tájékoztató jellegűek.

Attól függ, hogyan használják a készüléket. Túl magas hangerő esetén sípoló hang hallható.

Csökkentse a hangerőt. Győződjön meg arról, hogy a készülék megfelelően van a helyén.

Specifikációk

Modell: JD-D18

Eszközteszt: Érték (1. mód)

OSPL90 Kimeneti max.: 124 dB

HFA FOG@50 Max. működési zajszint: 53 dB

Frekvenciatartomány: 200-4500 Hz

Ekvivalens bemeneti zajszint (EIN): 24 dB

Akkumulátor áramerőssége: 3,5 mA

Teljes harmonikus torzítás: 4%

Munkakörnyezet: hőmérséklet: -10-40°C; relatív páratartalom: 30-75%; légnyomástartomány: 86-106 kPa

Tárolás és szállítás: hőmérséklet: -10-55°C; relatív páratartalom: 10-90%; légköri nyomástartomány: 70-106 kPa

Akkumulátor üzemideje: akár 70 óra

Hibaelhárítás

Probléma	Ok	Megoldás
Nincs hang	A hangerő alacsonyra van állítva.	Hangosítsd fel
	A mikrofon el van dugulva.	Tisztítsa meg a mikrofonnyílásokat
	A fűvóka eltömődött.	Tisztítsa meg a tartozékot
	Alacsony akkumulátorszint	Cserélje ki az akkumulátort.
Halk, gyenge vagy nem egyértelmű hang	Laza rögzítés	Rögzítse a tartozékot
	A bővítmény található zsír	Tisztítsa meg a tartozékot alkohollal.
	Hallásváltozás	Forduljon fül-orr-gégészhez
Rendellenes viselkedés	Alacsony akkumulátorszint	Cserélje ki az akkumulátort.
	Eldugult mikrofon	Tisztítsa meg a mikrofonnyílásokat

Típusok és figyelmeztetések

Óvja a készüléket a víztől. Ne menjen úszómedencébe a készülékkel.

Ne használja a készüléket zuhanyozás közben. Várja meg, amíg a hallójárat kiszárad, mielőtt újra használná a készüléket. Tartsa a fülillesztéket fülzsírmentesen. Tisztítsa meg a fülillesztéket naponta.

Elosztó

Sunnysoft sro
Kovanecka 2390/1a
190 00 Prága 9
Cseh Köztársaság
www.sunnysoft.cz

ДЗИНГХАО JH-D18 СЛУХОВ АПАРАТ



Ръководство за потребителя

Преди първа употреба, моля, прочетете внимателно това ръководство.
Запазете ръководството за бъдещи справки.

Известие

Противопоказания

Не използвайте устройството в следните ситуации:

1. Пациенти с хроничен гноен отит на средното ухо (ХГОМ), вродена аурикуларна атрезия или всякакъв вид секреция от ухото.
2. Деца под 36 месеца.

Предупреждение

Дръжте малките части (слухов апарат, отливка, батерии или други подвижни части), които могат да бъдат погълнати, далеч от деца.

Пазете устройството от течности, вода и излагане на силни електромагнитни полета. Пазете устройството от радиочестотни полета. В противен случай съществува риск от повреда на устройството и звуковия усилвател.

Отстранете устройството, ако планирате да се подложите на рентгеново, ЯМР или компютърна томография. Ако ушната отливка не може да бъде извадена от ушния канал, незабавно се обърнете към Вашия лекар.

Известие

Не използвайте твърде висока сила на звука за продължителен период от време. В противен случай съществува риск от увреждане на слуха.

Ако почувствате болка или някакъв дискомфорт, незабавно спрете употребата на устройството и се консултирайте с Вашия лекар.

Поддържайте устройството чисто.

Уверете се, че приставката е винаги суха, чиста и без замърсявания.

Пазете устройството от падане и друго неправилно боравене.

Пазете устройството от високи температури и влажност (например, не го носете в сауна).

В противен случай съществува риск от повреда на устройството.

Рециклирайте батериите в съответствие с приложимите стандарти и закони на страната.

Дръжте устройството далеч от деца. Устройството не е играчка. В противен случай съществува риск от нараняване или повреда на устройството.

Не използвайте устройството на твърде висока сила на звука. В противен случай съществува риск от увреждане на слуха.

Не споделяйте устройството с други потребители. Устройството е предназначено само за лична употреба. Съществува риск от неправилно регулиране и увреждане на слуха на другия потребител.

Ако се появи обрив, зачервяване или сърбеж, незабавно спрете употребата на устройството.

Консултирайте се с Вашия лекар за по-нататъшна употреба.

Пазете устройството от силни магнитни полета и магнити. В противен случай съществува риск от повреда на устройството.

Не разглобявайте устройството и не го променяйте по никакъв начин.

Намерете сервизен център.

Съхранявайте устройството далеч от високи температури и влажност. Пазете устройството от пряка слънчева светлина. Пазете устройството от предмети, които излъчват високи температури и топлина.

Не използвайте устройството на място, където има риск от пожар или експлозия.

Не продължавайте да използвате устройството в следните ситуации:

1. Вродена атрезия на външното ухо или деформация на която и да е част ушен канал.
2. Глухотата е нестабилна и степента на загуба на слуха често се колебае.
3. Постоянно главоболие, световъртеж, болки в ушите, шум в ушите или други симптоми, които не са подходящи за адаптация.
4. Внезапна загуба на слуха през последните 3 месеца; бързо прогресираща глухота; едностранна загуба на слуха или друго остро заболяване на ухото.
5. Секреция (секрет/изпускане) от ухото и/или често гнойно отделяне.
6. Централна глухота (централна нервна система) или неорганична глухота.
7. Пациенти с остро възпаление на външното ухо и тъпанчето.
8. Пациенти с остър и хроничен гноен отит на средното ухо (по време на периода на гнойна инфекция).
9. Ако потребителите са алергични към материала на устройството.

Предупреждение

Дръжте батерията далеч от деца и домашни любимци. Не разглобявайте и не променяйте батерията по никакъв начин. Не поставяйте батерията в устата си. Времето и продължителността на употреба, яснотата на звука и др. са само за ориентир.

Зависи от това как се използва устройството. Може да се чуе свистящ звук, когато силата на звука е твърде висока. Намалете силата на звука. Уверете се, че устройството е правилно поставено.

Поддръжка и почистване

1. Ежедневно почистване

Поддържайте устройството сухо и чисто. Използвайте мека кърпа за почистване.

Пазете устройството от висока влажност. 2. Рутинна поддръжка

Не мачкайте и не боравете неправилно с устройството по време на почистване. Ако устройството падне във вода, незабавно го извадете и го подсушете със суха кърпа.

След това намерете сервизен център и проверете устройството.

Забележка: Пазете устройството от екстремни високи/ниски температури. Пазете устройството от драскотини и чужди предмети.

За почистване може да се използва и суха, мека и чиста четка. Използвайте я за почистване на отворите и бутоните. Не използвайте течности, разтворители или други корозивни течности.

Почистете устройството и приставката от ушна кал.

Видове

Ще отнеме известно време, докато мозъкът ви свикне с устройството. Докато го използвате, бъдете по-близо до човека, с когото общувате. Седнете директно срещу човека. Намерете най-доброто място за комуникация. Минимизирайте препятствията. Избягвайте разсейващия фон шум. Устройството е малко и в началото може да не е очевидно, че го носите. Бъдете търпеливи, отнема време, за да свикнете с него.

Праг на слуха

Клас	Праг на слуха в децибели (dB)
Нормален слух	По-малко от 20 dB
Лека загуба на слуха	20 до < 35 dB
Лека до умерена загуба на слуха	35 до < 50 dB
Умерена загуба на слуха	50 до < 65 dB
Тежка загуба на слуха	65 до < 80 dB
Дълбока загуба на слуха	80 до < 95 dB
Пълна или тотална загуба на слуха/глухота	95 dB или по-високо
Едностранно	< 20 dB в по-доброто ухо, 35 dB или повече в по-лошото ухо.

Описание

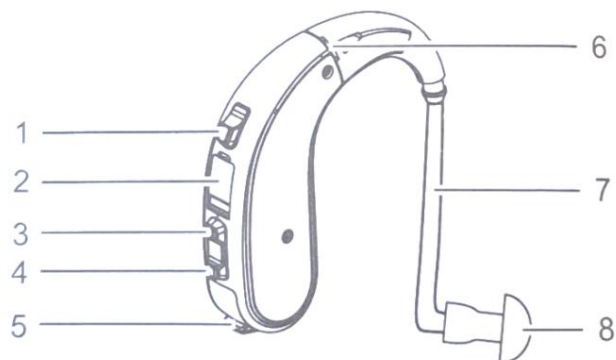

1. Бутон за режим 2.

Прозорец за фина настройка 3. Бутон за сила на звука +

4. Обем -

5. Включване/изключване

6. Микрофон

7. Ушна тръбичка

8. Слушалка

Инсталиране на разширението

Монтирайте приставката правилно. Ако приставката е монтирана неправилно, тя може да се загуби.

1. Изберете един от размерите (L, M, S).

2. Дръжте приставката, както е показано, и я прикрепете към устройството.

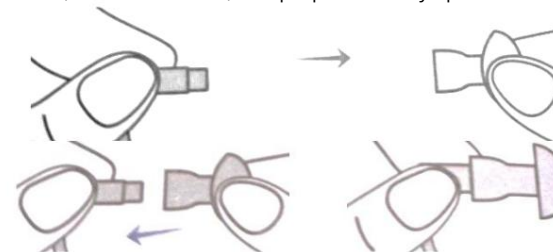

Забележка: След монтажа, регулирайте приставката и се уверете, че е позиционирана правилно и сигурно.

Носене и поставяне

1. Дръжте устройството и внимателно го поставете в ухото си, като използвате накрайника.

Следвайте картинката.



2. След това внимателно поставете тялото на устройството зад ухото си.

Премахване

1. Хванете устройството с палеца и показалеца си и внимателно извадете слушалката от ухото си.



2. Накрая, извадете тялото на устройството от задната част на ухото си.

Забележка: Понякога е възможно слушалката да заседне в ушния канал след отстраняване на устройството. Моля, консултирайте се с вашия медицински специалист.

Устройството може да издава скърцащ звук, преди да бъде правилно закрепено, което е нормално.

Скърцащият звук може да се използва като ориентир, за да се определи дали устройството е закрепено.

Ако устройството издава скърцащ звук, проверете дали е правилно поставено. Ако скърцащият звук продължава, сменете приставката. Изключвайте устройството, когато не го използвате.

Ако устройството показва аномалии, вижте раздела „Отстраняване на неизправности“. Като алтернатива, свържете се със сервизния център.

Включване/изключване на захранването

Включване: Поставете батерията в отделението за батерии, след което го затворете.

Устройството се включва.



Изключване: Отворете напълно отделението за батерията и изключете устройството. Ще чуете щракване, когато отделението е правилно отворено. Уверете се, че устройството е изключено.

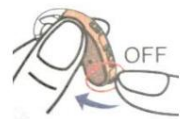

Регулиране на силата на звука

Устройството има 11 нива на силата на звука. Регулирайте силата на звука според нуждите.

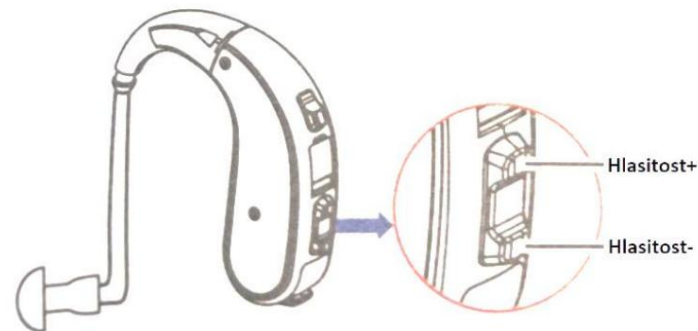

Настройки на режима

Устройството има 3 различни режима. Натиснете бутона за режим М за 1 секунда и изберете желаните режим от цикъла.

Режим на активиране на тон

1	1x звуков сигнал
2	2 звукови сигнала
3	3 звукови сигнала

Смяна на батерията

1. Отстранете защитното фолио от новата батерия. Изчакайте 3-5 минути, след което поставете батерията.

2. Внимателно отворете отделението за батерии. Извадете старата батерия и поставете новата. Спазвайте правилната полярност. Положителната полярност е обърната нагоре.

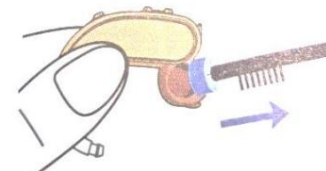

3. Внимателно затворете отделението за батерии.

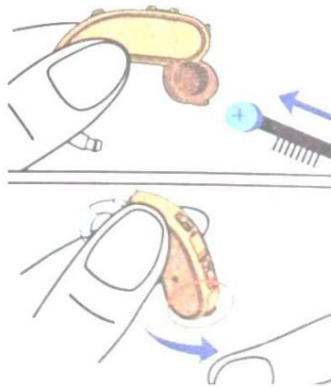

Забележка: Никога не прилагайте прекалено силен натиск при затваряне на отделението за батерията. Това може да повреди устройството. Ако отделението не се затваря, уверете се, че батерията е поставена правилно.

Също така, бъдете внимателни при отваряне.

Рециклирайте батерията в съответствие с приложимите стандарти и закони на страната.

Използвайте цинково-въздушна батерия А10.

Предупреждение

Дръжте батерията далеч от деца и домашни любимци. Не разглобявайте и не променяйте батерията по никакъв начин. Не поставяйте батерията в устата си. Времето и продължителността на употреба, яснотата на звука и др. са само за ориентир.

Зависи от това как се използва устройството. Може да се чуе свистящ звук, когато силата на звука е твърде висока. Намалете силата на звука. Уверете се, че устройството е правилно поставено.

Спецификации

Модел: JD-D18

Тест на устройството: Стойност (Режим 1)

OSPL90 Изходен макс.: 124 dB

NFA FOG@50 Максимална работа: 53 db

Честотен диапазон: 200-4500 Hz

Еквивалентно ниво на входен шум (EIN): 24 dB

Ток на батерията: 3,5 mA

Общо хармонично изкривяване: 4%

Работна среда: температура: -10-40°C; относителна влажност: 30-75%; диапазон на атмосферното налягане: 86-106 kPa

Съхранение и транспорт: температура: -10-55°C; относителна влажност: 10-90%; диапазон на атмосферното налягане: 70-106 kPa

Живот на батерията: до 70 часа

Отстраняване на неизправности

Проблем	Причина	Решение
Няма звук	Силата на звука е настроена на ниска.	Увеличете звука
	Микрофонът е запушен.	Почистете отворите на микрофона
	Дюзата е запушена.	Почистете приставката
	Ниска батерия	Сменете батерията.
Нисък глас, слаб или неясен	Хлабава привързаност	Закрепете приставката
	Разширението се намира грес	Почистете приставката със спирт.
	Промяна в слуха	Свържете се с ушен лекар
Необичайно поведение	Ниска батерия	Сменете батерията.
	Запушен микрофон	Почистете отворите на микрофона

Видове и предупреждения

Пазете устройството от вода. Не влизайте в басейн с устройството.

Не използвайте устройството под душа. Изчакайте, докато ушният канал изсъхне, преди да използвате устройството отново. Поддържайте слушалката чиста от ушна кал. Почиствайте слушалката ежедневно.

Дистрибутор
Сънисофт с.р.о.
Кованечка 2390/1а
190 00 Прага 9
Чехия
www.sunnysoft.cz

JINGHAO

JH-D18

APARATE AUDITIVE



Manual de utilizare

Înainte de prima utilizare, vă rugăm să citiți cu atenție acest manual.
Păstrați manualul pentru referințe ulterioare.

Observa Contraindicații

Nu utilizați dispozitivul în următoarele situații:

1. Pacienți cu otită medie supurativă cronică (OMCS), atrezie auriculară congenitală sau orice tip de secreție auriculară.
2. Copii sub 36 de luni.

Avertizare

A nu se lăsa la îndemâna copiilor piesele mici (aparatură auditivă, mulajul pentru urechi, bateriile sau alte piese detașabile) care pot fi înghițite.
Protejați dispozitivul de lichide, apă și expunerea la câmpuri electromagnetice puternice. Protejați dispozitivul de câmpuri de radiofrecvență. În caz contrar, există riscul de deteriorare a dispozitivului și a amplificatorului de sunet. Scoateți dispozitivul dacă intenționați să faceți o radiografie, un RMN sau o tomografie computerizată. Dacă mulajul auricular nu poate fi scos din canalul auditiv, consultați imediat medicul.

Observa

Nu utilizați volumul la un nivel prea ridicat pentru o perioadă lungă de timp. În caz contrar, există riscul de a vă deteriora urechile.

Dacă simțiți durere sau orice disconfort, încetați imediat utilizarea dispozitivului și consultați medicul.

Păstrați dispozitivul curat.

Asigurați-vă că accesoriul este întotdeauna uscat, curat și fără murdărie.

Protejați dispozitivul de căderi și alte manipulări necorespunzătoare.

Protejați dispozitivul de temperaturi ridicate și umiditate (de exemplu, nu duceți dispozitivul la saună). În caz contrar, există riscul de deteriorare a dispozitivului.

Reciclați bateriile conform standardelor și legilor aplicabile din țară.

Nu lăsați dispozitivul la îndemâna copiilor. Dispozitivul nu este o jucărie. În caz contrar, există riscul de rănire sau deteriorare a dispozitivului.

Nu utilizați dispozitivul la un volum prea mare. În caz contrar, există riscul de afectare a auzului.

Nu partajați dispozitivul cu alți utilizatori. Dispozitivul este destinat exclusiv uzului personal. Există riscul unei ajustări necorespunzătoare și al deteriorării auzului celui alt utilizator.

Dacă apare o erupție cutanată, roșeață sau mâncărime, opriți imediat utilizarea dispozitivului. Consultați medicul pentru utilizare ulterioară.

Protejați dispozitivul de câmpuri magnetice puternice și magneți. În caz contrar, există riscul de deteriorare a dispozitivului.

Nu dezasamblați dispozitivul și nu îl modificați în niciun fel.

Găsiți un centru de service.

Depozitați dispozitivul departe de temperaturi ridicate și umiditate. Protejați dispozitivul de lumina directă a soarelui. Protejați dispozitivul de obiecte care emit temperaturi ridicate și căldură.

Nu utilizați dispozitivul într-un loc unde există risc de incendiu sau explozie.

Nu continuați să utilizați dispozitivul în următoarele situații:

1. Atrezie congenitală a urechii externe sau deformare a oricărei părți canalul auditiv.
2. Surditatea este instabilă, iar gradul de pierdere a auzului fluctuează adesea.
3. Dureri de cap persistente, amețeli, dureri de urechi, țiuitori în urechi sau alte simptome care nu sunt potrivite pentru adaptare.
4. Apariție bruscă a pierderii auzului în ultimele 3 luni; surditate rapid progresivă; pierdere unilaterală a auzului sau altă boală acută a urechii.
5. Scurgere (secreție/excreții) din ureche și/sau puroi frecvent.
6. Surditate centrală (sistem nervos central) sau surditate neorganică.
7. Pacienți cu inflamație acută a urechii externe și a timpanului.
8. Pacienți cu otită medie purulentă acută și cronică (în perioada infecției purulente).
9. Dacă utilizatorii sunt alergici la materialul din care este fabricat dispozitivul.

Avertizare

A nu se lăsa la îndemâna copiilor și a animalelor de companie. Nu dezasamblați și nu manipulați bateria în niciun fel. Nu puneți bateria în gură. Timpii și durata de utilizare, claritatea sunetului etc. sunt doar orientative.

Depinde de modul în care este utilizat dispozitivul. Se poate auzi un fluierat atunci când volumul este prea mare. Reduceți volumul. Asigurați-vă că dispozitivul este introdus corect.

Întreținere și curățare

1. Curățenie zilnică

Păstrați dispozitivul uscat și curat. Folosiți o cârpă moale pentru curățare.

Protejați dispozitivul de umiditate ridicată. 2. Întreținere periodică

Nu striviți și nu manipulați greșit dispozitivul în timpul curățării. Dacă dispozitivul cade în apă, scoateți-l imediat și uscați-l cu o cârpă uscată.

Apoi găsiți un centru de service și verificați dispozitivul.

Notă: Protejați dispozitivul de temperaturi extreme. Protejați dispozitivul de zgârieturi și obiecte străine.

O perie uscată, moale și curată poate fi folosită pentru curățare. Folosiți-o pentru a curăța găurile și butoanele. Nu utilizați lichide, solvenți sau alte lichide corozive. Curățați dispozitivul și accesoriul de cerumen.

Tipuri

Va dura ceva timp până când creierul tău se va obișnui cu dispozitivul. În timp ce îl folosești, fii mai aproape de persoana cu care interacționezi. Stai direct vizavi de persoană. Găsește cel mai bun loc pentru a comunica. Redu la minimum obstacolele. Evită zgomotul de fundal care te distrage. Dispozitivul este mic și s-ar putea să nu fie evident la început că îl porți. Ai răbdare, este nevoie de timp pentru a te obișnui cu dispozitivul.

Pragul auditiv

Clasă	Pragul auditiv în decibeli (dB)
Auz normal	Mai puțin de 20 dB
Pierdere ușoară a auzului	20 până la < 35 dB
Pierdere auzului ușoară până la moderată	35 până la < 50 dB
Pierdere auzului moderată	50 până la < 65 dB
Pierdere severă a auzului	65 până la < 80 dB
Pierdere profundă a auzului	80 până la < 95 dB
Pierdere auzului/surditate completă sau totală	95 dB sau mai mult
Unilateral	< 20 dB în urechea mai bună, 35 dB sau mai mult în urechea mai proastă.

Descriere

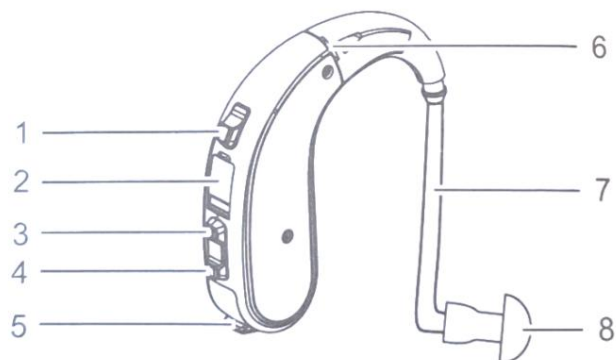

1. Buton Mod 2.

Fereastră de reglare fină 3. Volum +

4. Volum -

5. Pornire/oprire

6. Microfon

7. Tub pentru urechi

8. Căști intraauriculare

Instalarea extensiei

Instalați corect accesoriul. Dacă accesoriul este instalat incorect, se poate pierde.

1. Alegeți una dintre mărimi (L, M, S).

2. Țineți accesoriul așa cum se arată și atașați-l la dispozitiv.

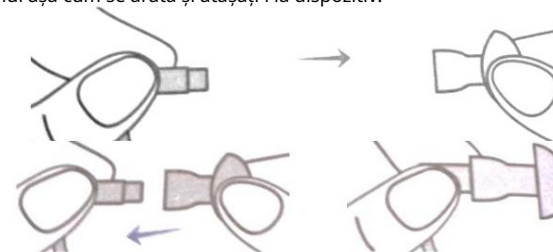

Notă: După instalare, reglați accesoriul și asigurați-vă că este poziționat corect și sigur.

Purtarea și inserarea

1. Țineți dispozitivul și introduceți-l cu grijă în ureche folosind dopul.

Urmărește imaginea.

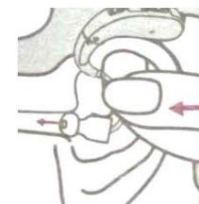

2. Apoi, așezați cu grijă corpul dispozitivului în spatele urechii.



Îndepărtare

1. Prindeți dispozitivul cu degetul mare și arătător și scoateți cu grijă casca din ureche.



2. În final, scoateți corpul dispozitivului din spatele urechii.

Notă: Ocazional, casca se poate bloca în canalul auditiv după scoaterea dispozitivului.

Vă rugăm să consultați medicul dumneavoastră.

Este posibil ca dispozitivul să scoată un scârțâit înainte de a fi fixat corect, ceea ce este normal. Scârțâitul poate fi folosit ca referință pentru a determina dacă dispozitivul este fixat. Dacă dispozitivul scoate un scârțâit, verificați dacă este fixat corect. Dacă scârțâitul persistă, înlocuiți accesoriul. Opiți dispozitivul atunci când nu îl utilizați.

Dacă dispozitivul prezintă anomalii, consultați secțiunea Depanare. Alternativ, contactați centrul de service.

Pornire/oprire

Pornire: Introduceți bateria în compartimentul pentru baterii, apoi închideți-l.

Dispozitivul se pornește.



Oprire: Deschideți complet compartimentul bateriei și opriți dispozitivul. Veți auzi un clic când compartimentul este deschis corect. Asigurați-vă că dispozitivul este oprit.

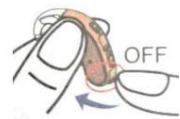

Reglarea volumului

Dispozitivul are 11 niveluri de volum. Reglați volumul după cum este necesar.

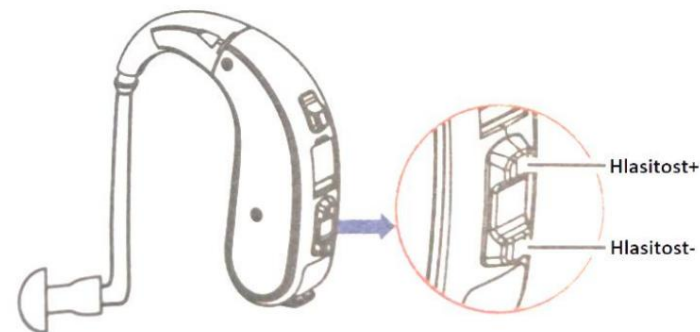

Setări mod

Dispozitivul are 3 moduri diferite. Apăsăți butonul mod M timp de 1 secundă și selectați modul dorit din ciclu.

Mod de activare a tonului

1	1x bip
2	2 bipuri
3	3 bipuri

Înlocuirea bateriei

1. Îndepărtați folia protectoare de pe bateria nouă. Așteptați 3-5 minute, apoi instalați bateria.

2. Deschideți cu grijă compartimentul bateriei. Scoateți bateria veche și introduceți bateria nouă. Respectați polaritatea corectă. Polaritatea pozitivă este îndreptată în sus.

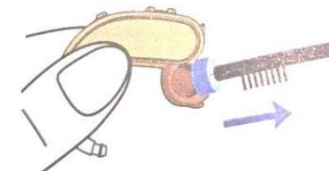

3. Închideți cu grijă compartimentul bateriilor.

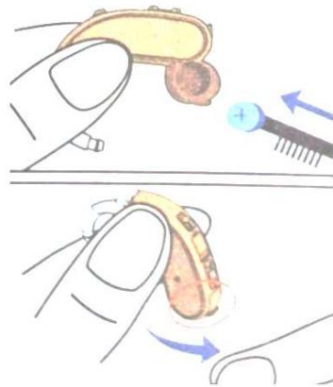

Notă: Nu aplicați niciodată prea multă presiune atunci când închideți compartimentul bateriei. Acest lucru poate deteriora dispozitivul. Dacă compartimentul nu se închide, asigurați-vă că bateria este introdusă corect.

De asemenea, fiți atenți la deschidere.

Reciclați bateria conform standardelor și legilor aplicabile din țara respectivă.

Folosește o baterie A10 cu celule zinc-aer.

Avertizare

A nu se lăsa la îndemâna copiilor și a animalelor de companie. Nu dezasamblați și nu manipulați bateria în niciun fel. Nu puneți bateria în gură. Timpul și durata de utilizare, claritatea sunetului etc. sunt doar orientative.

Depinde de modul în care este utilizat dispozitivul. Se poate auzi un fluierat atunci când volumul este prea mare. Reduceți volumul. Asigurați-vă că dispozitivul este fixat corect.

Specificații

Model: JD-D18

Testare dispozitiv: Valoare (Mod 1)

Ieșire OSPL90 Max.: 124 dB

HFA FOG@50 Funcționare maximă: 53 db

Interval de frecvență: 200-4500 Hz

Nivel de zgomot de intrare echivalent (EIN): 24 dB

Curent baterie: 3,5 mA

Distorsiune armonică totală: 4%

Mediu de lucru: temperatură: -10-40°C; umiditate relativă: 30-75%; interval presiune atmosferică: 86-106 kPa

Depozitare și transport: temperatură: -10-55°C; umiditate relativă: 10-90%; interval presiune atmosferică: 70-106 kPa

Durata de viață a bateriei: până la 70 de ore

Depanare

Problemă	Cauza	Soluție
Niciun sunet	Volumul este setat la mic.	Dați volumul mai tare
	Microfonul este înfundat.	Curățați orificiile microfonului
	Duza este înfundată.	Curățați atașamentul
	Baterie descărcată	Înlocuiți bateria.
Voce joasă, slabă sau neclară	Atașament slab	Fixați atașamentul
	Extensia este situată grăsimi	Curățați accesoriul cu alcool.
	Schimbarea auzului	Contactați un medic otorhinolog
Comportament anormal	Baterie descărcată	Înlocuiți bateria.
	Microfon înfundat	Curățați orificiile microfonului

Tipuri și avertismente

Protejați dispozitivul de apă. Nu intrați în piscină cu dispozitivul.

Nu utilizați dispozitivul la duș. Așteptați până când canalul auditiv este uscat înainte de a utiliza din nou dispozitivul. Nu depuneți cerumen pe casca auriculară. Curățați casca auriculară zilnic.

Distribuitor

Sunnysoft sro
Kovanecka 2390/1a
190 00 Praga 9
Republica Cehă
www.sunnysoft.cz

JINGHAO

JH-D18

APARAT SŁUCHOWY



Instrukcja obsługi

Przed pierwszym użyciem należy uważnie przeczytać niniejszą instrukcję.

Zachowaj instrukcję, aby móc z niej skorzystać w przyszłości.

Ogłoszenie

Przeciwwskazanie

Nie należy używać urządzenia w następujących sytuacjach:

1. Pacjenci z przewlekłym ropnym zapaleniem ucha środkowego (CSOM), wrodzoną atrezią małżowiny usznej lub jakimkolwiek rodzajem wydzieliny z ucha.
2. Dzieci poniżej 36 miesięcy.

Ostrzeżenie

Małe części (aparat słuchowy, wkładkę uszną, baterie i inne odłączalne części), które mogą zostać połknięte, należy przechowywać w miejscu niedostępnym dla dzieci.

Chroń urządzenie przed działaniem cieczy, wody i silnych pól elektromagnetycznych.

Chroń urządzenie przed działaniem pól o częstotliwości radiowej. W przeciwnym razie istnieje ryzyko uszkodzenia urządzenia i wzmacniacza dźwięku.

Zdejmij urządzenie, jeśli planujesz poddać się prześwietleniu rentgenowskiemu, badaniu MRI lub tomografii komputerowej.

Jeśli nie możesz wyjąć wkładki usznej z kanału słuchowego, natychmiast skontaktuj się z lekarzem.

Ogłoszenie

Nie należy używać zbyt wysokiego poziomu głośności przez dłuższy czas. W przeciwnym razie istnieje ryzyko uszkodzenia słuchu.

Jeśli odczuwasz ból lub inny dyskomfort, natychmiast przerwij korzystanie z urządzenia i skonsultuj się z lekarzem.

Utrzymuj urządzenie w czystości.

Upewnij się, że nasadka jest zawsze sucha, czysta i wolna od brudu.

Chroń urządzenie przed upadkiem i niewłaściwym obchodzeniem się z nim.

Chroń urządzenie przed wysokimi temperaturami i wilgocią (np. nie zabieraj urządzenia do sauny). W przeciwnym razie istnieje ryzyko uszkodzenia urządzenia.

Baterie należy poddawać recyklingowi zgodnie z obowiązującymi normami i przepisami danego kraju.

Trzymaj urządzenie poza zasięgiem dzieci. Urządzenie nie jest zabawką. W przeciwnym razie istnieje ryzyko obrażeń lub uszkodzenia urządzenia.

Nie używaj urządzenia przy zbyt wysokiej głośności. W przeciwnym razie istnieje ryzyko uszkodzenia słuchu. Nie udostępniaj urządzenia innym użytkownikom. Urządzenie jest przeznaczone wyłącznie do użytku osobistego. Istnieje ryzyko nieprawidłowego ustawienia i uszkodzenia słuchu drugiego użytkownika.

W przypadku wystąpienia wysypki, zaczerwienienia lub swędzenia należy natychmiast przerwać stosowanie urządzenia. W celu dalszego stosowania należy skonsultować się z lekarzem. Chroń urządzenie przed silnymi polami magnetycznymi i magnesami. W przeciwnym razie istnieje ryzyko uszkodzenia urządzenia.

Nie rozmontowuj urządzenia ani nie dokonuj żadnych innych ingerencji w jego działanie.

Znajdź centrum serwisowe.

Przechowuj urządzenie z dala od wysokich temperatur i wilgoci. Chroń urządzenie przed bezpośrednim działaniem promieni słonecznych. Chroń urządzenie przed przedmiotami emitującymi wysokie temperatury i ciepło.

Nie używaj urządzenia w miejscach, w których istnieje ryzyko pożaru lub wybuchu.

Nie należy kontynuować używania urządzenia w następujących sytuacjach:

1. Wrodzona atrezja ucha zewnętrznego lub deformacja jakiegokolwiek jego części kanał słuchowy.
2. Głuchota jest chorobą niestabilną, a stopień utraty słuchu często ulega wahaniom.
3. Uporczywe bóle głowy, zawroty głowy, bóle ucha, dzwonienie w uszach lub inne objawy, które nie uzasadniają adaptacji.
4. Nagła utrata słuchu w ciągu ostatnich 3 miesięcy; szybko postępująca głuchota; jednostronna utrata słuchu lub inna ostra choroba ucha.
5. Wydzielina z ucha i/lub częste wydobywanie się ropy.
6. Głuchota ośrodkowa (ośrodkowego układu nerwowego) lub głuchota nieorganiczna.
7. Pacjenci z ostrym zapaleniem ucha zewnętrznego i błony bębenkowej.
8. Chorzy z ostrym i przewlekłym ropnym zapaleniem ucha środkowego (w okresie zakażenia ropnego).
9. Jeśli użytkownicy mają alergię na materiał urządzenia.

Ostrzeżenie

Trzymaj baterię poza zasięgiem dzieci i zwierząt domowych. Nie rozmontowuj baterii ani nie manipuluj nią w żaden sposób. Nie wkładaj baterii do ust. Czas i długość użytkowania, czystość dźwięku itp. mają charakter orientacyjny.

Zależy to od sposobu użytkowania urządzenia. Przy zbyt wysokiej głośności może wystąpić gwizd.

Zmniejsz głośność. Upewnij się, że urządzenie jest prawidłowo włożone.

Konserwacja i czyszczenie

1. Codzienne sprzątanie

Utrzymuj urządzenie w stanie suchym i czystym. Do czyszczenia używaj miękkiej ściereczki.

Chroń urządzenie przed wysoką wilgotnością. 2.

Rutynowa konserwacja

Nie zgniataj ani nie obchodź się niewłaściwie z urządzeniem podczas czyszczenia. Jeśli urządzenie wpadnie do wody, natychmiast je wyjmij i osusz suchą ściereczką.

Następnie znajdź punkt serwisowy i oddaj urządzenie do sprawdzenia.

Uwaga: Chroń urządzenie przed ekstremalnymi temperaturami. Chroń urządzenie przed zarysowaniami i ciałami obcymi.

Do czyszczenia można również użyć suchej, miękkiej i czystej szczoteczki. Użyj jej do czyszczenia otworów i przycisków. Nie używaj płynów, rozpuszczalników ani innych płynów żrących. Wyczyść urządzenie i nasadkę z woskowiny usznej.

Typy

Twój mózg będzie potrzebował trochę czasu, aby przyzwycząić się do urządzenia. Podczas korzystania z niego bądź bliżej osoby, z którą rozmawiasz. Usiądź naprzeciwko niej. Znajdź najlepsze miejsce do komunikacji. Zminimalizuj przeszkody. Unikaj rozpraszających dźwięków w tle. Urządzenie jest małe i na początku może nie być oczywiste, że masz je na sobie. Bądź cierpliwy, przyzwyczajanie się do urządzenia wymaga czasu.

Próg słyszalności

Klasa	Próg słyszalności w decybelach (dB)
Normalny słuch	Mniej niż 20 dB
Łagodna utrata słuchu	20 do < 35 dB
Łagodna do umiarkowanej utrata słuchu	od 35 do < 50 dB
Umiarkowana utrata słuchu	50 do < 65 dB
Ciężka utrata słuchu	65 do < 80 dB
Głęboka utrata słuchu	80 do < 95 dB
Całkowita lub całkowita utrata słuchu/ głuchota	95 dB lub więcej
Jednostronny	< 20 dB w uchu ze słyszalnością lepszą, 35 dB lub więcej w uchu ze słyszalnością gorszą.

Opis

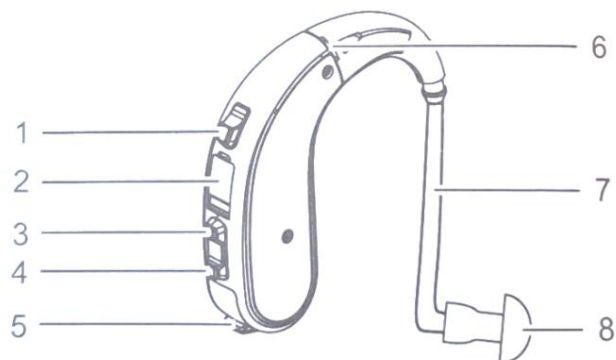

1. Przycisk trybu 2.

Okno dostrajania 3. Głośność +

4. Objętość -

5. Włącz/wyłącz

6. Mikrofon

7. Rurka uszna

8. Słuchawka douszna

Instalowanie rozszerzenia

Zainstaluj nasadkę poprawnie. Jeśli nasadka zostanie zainstalowana nieprawidłowo, może zostać utracona.

1. Wybierz jeden z rozmiarów (L, M, S).

2. Trzymając nasadkę zgodnie z ilustracją, przymocuj ją do urządzenia.

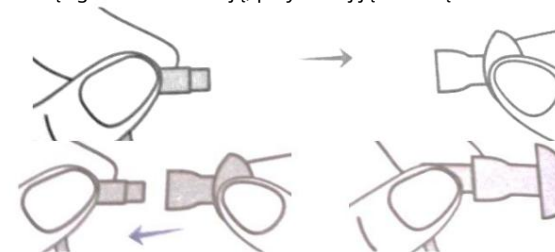

Uwaga: Po zamontowaniu należy wyregulować nasadkę i upewnić się, że jest ona prawidłowo i bezpiecznie zamocowana.

Noszenie i wkładanie

1. Trzymając urządzenie, ostrożnie włóż je do ucha za pomocą końcówki dousznej.

Podążaj za obrazkiem.



2. Następnie ostrożnie umieść obudowę urządzenia za uchem.

Usuwanie

1. Chwyć urządzenie kciukiem i palcem wskazującym i ostrożnie wyjmij słuchawkę z ucha.



2. Na koniec wyjmij obudowę urządzenia z tyłu ucha.

Uwaga: Czasami po wyjęciu urządzenia słuchawka może utknąć w kanale słuchowym.

W takim przypadku należy skonsultować się z lekarzem.

Urządzenie może wydawać skrzypiący dźwięk, zanim zostanie prawidłowo zamocowane, co jest normalne. Skrzypiący dźwięk może posłużyć jako punkt odniesienia do sprawdzenia, czy urządzenie jest dobrze zamocowane. Jeśli urządzenie skrzypi, sprawdź, czy jest prawidłowo zamocowane. Jeśli skrzypienie nie ustąpi, wymień nasadkę. Wyłącz urządzenie, gdy nie jest używane.

Jeśli urządzenie wykazuje nieprawidłowości, zapoznaj się z sekcją Rozwiązywanie problemów.

Możesz również skontaktować się z centrum serwisowym.

Włączanie/wyłączanie zasilania

Włączanie: Umieść baterię w komorze baterii i zamknij ją.

Urządzenie włącza się.



Wyłączanie: Otwórz całkowicie komorę baterii i wyłącz urządzenie. Usłyszysz

kliknięcie, gdy komora zostanie prawidłowo otwarta. Upewnij się, że urządzenie jest wyłączone.

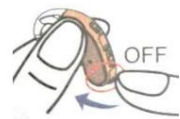

Regulacja głośności

Urządzenie ma 11 poziomów głośności. Dostosuj głośność do swoich potrzeb.

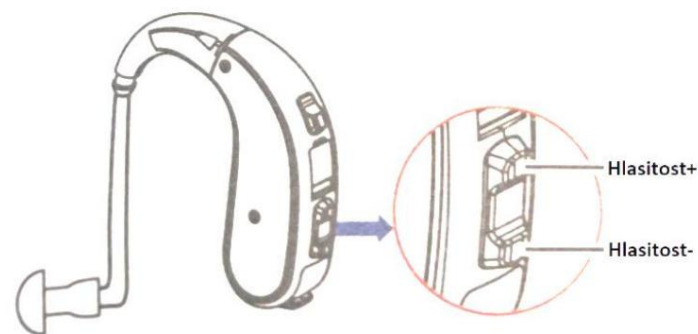

Ustawienia trybu

Urządzenie ma 3 różne tryby pracy. Naciśnij przycisk trybu M przez 1 sekundę i wybierz żądany tryb w cyklu.

Tryb aktywacji tonowej

1	1x sygnał dźwiękowy
2	2 sygnały dźwiękowe
3	3 sygnały dźwiękowe

Wymiana baterii

1. Zdejmij folię ochronną z nowej baterii. Odczekaj 3-5 minut, a następnie zamontuj baterię.

2. Ostrożnie otwórz komorę baterii. Wyjmij starą baterię i włóż nową. Zwróć uwagę na prawidłową biegunowość. Biegun dodatni jest skierowany do góry.

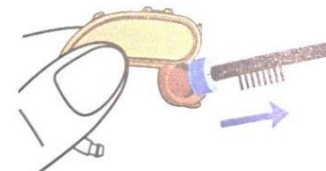

3. Ostrożnie zamknij komorę baterii.

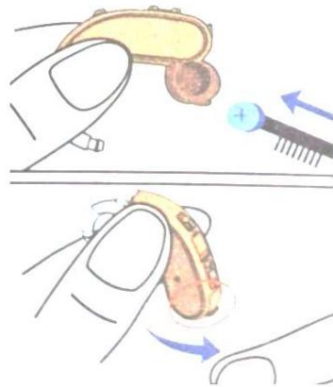

Uwaga: Nigdy nie naciskaj zbyt mocno podczas zamykania komory baterii. Może to spowodować uszkodzenie urządzenia. Jeśli komora baterii nie zamknie się, upewnij się, że bateria jest włożona prawidłowo.

Należy zachować ostrożność przy otwieraniu.

Baterię należy poddać recyklingowi zgodnie z obowiązującymi normami i przepisami danego kraju.

Użyj baterii cynkowo-powietrznej A10.

Ostrzeżenie

Trzymaj baterię poza zasięgiem dzieci i zwierząt domowych. Nie rozmontowuj baterii ani nie manipuluj nią w żaden sposób. Nie wkładaj baterii do ust. Czas i długość użytkowania, czystość dźwięku itp. mają charakter orientacyjny.

Zależy to od sposobu użytkowania urządzenia. Przy zbyt wysokiej głośności może wystąpić gwizd. Zmniejsz głośność. Upewnij się, że urządzenie jest prawidłowo osadzone.

Specyfikacje

Model: JD-D18

Test urządzenia: Wartość (tryb 1)

OSPL90 Maks. moc wyjściowa: 124 dB

HFA FOG@50 Maksymalna praca: 53 db

Zakres częstotliwości: 200-4500 Hz

Równoważny poziom szumu wejściowego (EIN): 24 dB

Prąd akumulatora: 3,5 mA

Całkowite zniekształcenia harmoniczne: 4%

Środowisko pracy: temperatura: -10-40°C; wilgotność względna: 30-75%; zakres ciśnienia atmosferycznego: 86-106 kPa

Przechowywanie i transport: temperatura: -10-55°C; wilgotność względna: 10-90%; zakres ciśnienia atmosferycznego: 70-106 kPa

Czas pracy baterii: do 70 godz.

Rozwiązywanie problemów

Problem	Przyczyna	Rozwiązanie
Brak dźwięku	Głośność jest ustawiona na niską.	Podgłośnij głośność
	Mikrofon jest zatkany.	Wyczyść otwory mikrofonu
	Dysza jest zatkana.	Wyczyść nasadkę
	Niski poziom baterii	Wymień baterię.
Niski głos, słaby lub niewyraźny	Luźne mocowanie	Zabezpiecz załącznik
	Rozszerzenie znajduje się smar	Wyczyść końcówkę alkoholem.
	Zmiana słuchu	Skontaktuj się z laryngologiem
Nienormalne zachowanie	Niski poziom baterii	Wymień baterię.
	Zatkany mikrofon	Wyczyść otwory mikrofonu

Typy i ostrzeżenia

Chroń urządzenie przed wodą. Nie wchodzić z urządzeniem do basenu.

Nie używaj urządzenia pod prysznicem. Przed ponownym użyciem urządzenia poczekaj, aż kanał słuchowy wyschnie. Utrzymuj słuchawkę w czystości, bez woskowiny. Czyść słuchawkę codziennie.

Dystrybutor

Sunnysoft sro
Kovanecka 2390/1a
190 00 Praga 9

Czechy
www.sunnysoft.cz

JINGHAO

JH-D18

SLUŠNI APARAT



Uporabniški priročnik

Pred prvo uporabo natančno preberite ta priročnik.
Priročnik shranite za poznejšo uporabo.

Obvestilo
Kontraindikacija

Naprave ne uporabljajte v naslednjih primerih:

1. Bolniki s kroničnim gnojnim vnetjem srednjega ušesa (CSOM), prirojeno atrezijo ušesa ali katero koli vrsto izcedka iz ušesa.
2. Otroci, mlajši od 36 mesecev.

Opozorilo

Majhne dele (slušni aparat, ušesno olivo, baterije ali druge snemljive dele), ki jih otroci lahko pogoltnejo, hranite izven dosega otrok.

Napravo zaščitite pred tekočinami, vodo in izpostavljenostjo močnim elektromagnetnim poljem. Napravo zaščitite pred radiofrekvenčnimi polji. V nasprotnem primeru obstaja nevarnost poškodbe naprave in ojačevalnika zvoka. Če načrtujete rentgensko slikanje, slikanje z magnetno resonanco ali CT, odstranite napravo. Če ušesne olive ni mogoče odstraniti iz sluhovoda, se nemudoma posvetujte z zdravnikom.

Obvestilo

Ne uporabljajte preglasne glasnosti dlje časa. Sicer obstaja nevarnost poškodbe sluha.

Če občutite bolečino ali kakršno koli nelagodje, takoj prenehajte z uporabo naprave in se posvetujte z zdravnikom.

Napravo vzdržujte čisto.

Prepričajte se, da je nastavek vedno suh, čist in brez umazanije.

Napravo zaščitite pred padci in drugim nepravilnim ravnanjem.

Napravo zaščitite pred visokimi temperaturami in vlago (na primer, naprave ne nosite v savno). V nasprotnem primeru obstaja nevarnost poškodbe naprave.

Baterije reciklirajte v skladu z veljavnimi standardi in zakoni v državi.

Napravo hranite izven dosega otrok. Naprava ni igrača. V nasprotnem primeru obstaja nevarnost poškodb ali poškodbe naprave.

Naprave ne uporabljajte pri preglasni glasnosti. V nasprotnem primeru obstaja nevarnost poškodbe sluha. Naprave ne delite z drugimi uporabniki. Naprava je namenjena samo za osebno uporabo. Obstaja nevarnost nepravilne nastavitve in poškodbe sluha drugega uporabnika.

Če se pojavi izpuščaj, rdečina ali srbenje, takoj prenehajte uporabljati napravo. Za nadaljnjo uporabo se posvetujte z zdravnikom.

Napravo zaščitite pred močnimi magnetnimi polji in magneti. V nasprotnem primeru obstaja nevarnost poškodbe naprave.

Naprave ne razstavljajte ali je kakorkoli spreminjajte.

Poiščite servisni center.

Napravo shranjujte stran od visokih temperatur in vlage. Zaščitite napravo pred neposredno sončno svetlobo. Zaščitite napravo pred predmeti, ki oddajajo visoke temperature in toploto.

Naprave ne uporabljajte na mestu, kjer obstaja nevarnost požara ali eksplozije.

Naprave ne uporabljajte več v naslednjih primerih:

1. Prirojena atrezija zunanjšega ušesa ali deformacija katerega koli dela sluhovoda.
2. Gluhost je nestabilna in stopnja izgube sluha pogosto niha.
3. Vztrajni glavoboli, omotica, bolečine v ušesih, zvonjenje v ušesih ali drugi simptomi, ki niso primerni za prilagoditev.
4. Nenadna izguba sluha v zadnjih 3 mesecih; hitro napredujoča gluhost; enostranska izguba sluha ali druga akutna bolezen ušesa.
5. Izcedek (secret/izcedek) iz ušesa in/ali pogosto gnojenje.
6. Centralna gluhost (osrednji živčni sistem) ali neorganska gluhost.
7. Bolniki z akutnim vnetjem zunanjšega ušesa in bobniča.
8. Bolniki z akutnim in kroničnim gnojnim vnetjem srednjega ušesa (v obdobju gnojne okužbe).
9. Če so uporabniki alergični na material naprave.

Opozorilo

Baterijo hranite izven dosega otrok in hišnih ljubljencev. Baterije ne razstavljajte ali kakor koli drugače spreminjajte. Baterije ne dajajte v usta. Časi in trajanje uporabe, jasnost zvoka itd. so zgolj informativni.

Odvisno je od načina uporabe naprave. Če je glasnost previsoka, se lahko pojavi žvižgajoč zvok. Zmanjšajte glasnost. Prepričajte se, da je naprava pravilno vstavljena.

Vzdrževanje in čiščenje

1. Dnevno čiščenje

Napravo hranite suho in čisto. Za čiščenje uporabite mehko krpo.

Napravo zaščitite pred visoko vlažnostjo. 2. Redno vzdrževanje

Med čiščenjem naprave ne zmečkajte ali nepravilno ravnajte z njo. Če naprava pade v vodo, jo takoj odstranite in posušite s suho krpo.

Nato poiščite servisni center in preverite napravo.

Opomba: Napravo zaščitite pred ekstremnimi visokimi/nizkimi temperaturami.

Napravo zaščitite pred praskami in tujki.

Za čiščenje lahko uporabite tudi suho, mehko in čisto krtačo. Uporabite jo za čiščenje lukenj in gumbov. Ne uporabljajte tekočin, topil ali drugih korozivnih tekočin. Napravo in nastavek očistite ušesnega masla.

Vrste

Vaši možgani se bodo morali nekaj časa navaditi na napravo. Med uporabo bodite bližje osebi, s katero komunicirate. Sedite neposredno nasproti osebe. Poiščite najboljše mesto za komunikacijo. Zmanjšajte ovire. Izogibajte se motečemu hrupu v ozadju. Naprava je majhna in sprva morda ne bo očitno, da jo nosite. Bodite potrpežljivi, saj je potreben čas, da se navadite na napravo.

Prag sluha

Razred	Prag sluha v decibelih (dB)
Normalen sluh	Manj kot 20 dB
Blaga izguba sluha	20 do < 35 dB
Blaga do zmerna izguba sluha	35 do < 50 dB
Zmerna izguba sluha	50 do < 65 dB
Huda izguba sluha	65 do < 80 dB
Globoka izguba sluha	80 do < 95 dB
Popolna ali totalna izguba sluha/gluhost	95 dB ali več
Enostransko	< 20 dB v boljšem ušesu, 35 dB ali več v slabšem ušesu.

Opis

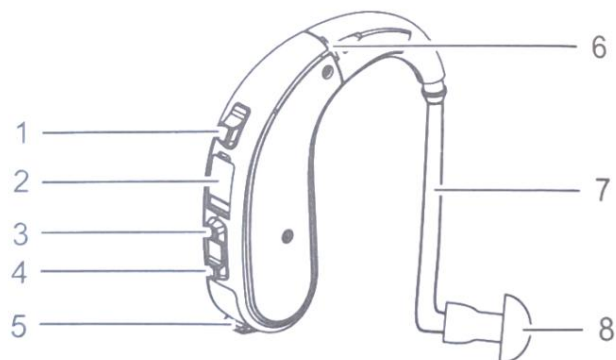

1. Gumb za način 2.

Okno za fino nastavitvev 3. Gumb za glasnost +

4. Glasnost -

5. Vkllop/izkllop

6. Mikrofon

7. Ušesna cevka

8. Slušalke

Namestitev razširitve

Pravilno namestite nastavek. Če nastavek ni nameščen pravilno, se lahko izgubi.

1. Izberite eno od velikosti (L, M, S).

2. Pritrdite nastavek, kot je prikazano, in ga pritrdite na napravo.

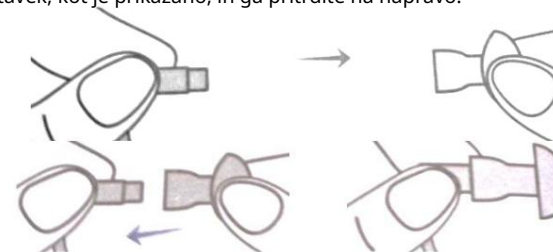

Opomba: Po namestitvi prilagodite priključek in se prepričajte, da je pravilno in varno nameščen.

Nošenje in vstavljanje

1. Primite napravo in jo previdno vstavite v uho s pomočjo ušesnega nastavka. Sledite sliki.

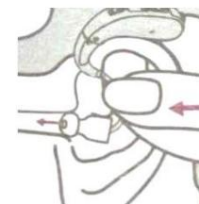

2. Nato telo naprave previdno namestite za uho.



Odstranitev

1. Napravo primite s palcem in kazalcem ter previdno odstranite slušalko iz ušesa.



2. Na koncu odstranite ohišje naprave z zadnje strani ušesa.

Opomba: Občasno se lahko ušesni nastavek po odstranitvi naprave zatakne v sluhovodu. Posvetujte se z zdravstvenim delavcem.

Naprava lahko pred pravilno pritrditvijo oddaja škripajoč zvok, kar je normalno.

Škripajoč zvok lahko uporabite kot referenco za ugotavljanje, ali je naprava pritrjena.

Če naprava oddaja škripajoč zvok, preverite, ali je pravilno nameščena. Če škripajoč zvok ne preneha, zamenjajte nastavek. Napravo izklopite, ko je ne uporabljate.

Če naprava kaže nepravilnosti, glejte razdelek Odpravljanje težav. Lahko pa se obrnete na servisni center.

Vklop/izklop

Vklop: Baterijo vstavite v predal za baterijo in ga nato zaprite.

Naprava se vklopi.



Izklop: Predalček za baterijo popolnoma odprite in izklopite napravo. Ko je predalček pravilno odprt, boste zaslišali klik. Prepričajte se, da je naprava izklopljena.

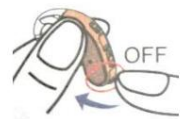

Prilagoditev glasnosti

Naprava ima 11 stopenj glasnosti. Glasnost prilagodite po potrebi.

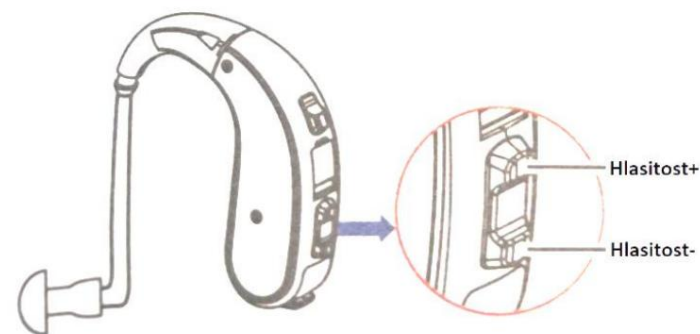

Nastavitve načina

Naprava ima 3 različne načine delovanja. Pritisnite gumb za način delovanja M za 1 sekundo in izberite želeni način delovanja v ciklu.

Način aktivacije tona

1	1x pisk
2	2 piska
3	3 piski

Zamenjava baterije

1. Z nove baterije odstranite zaščitno folijo. Počakajte 3-5 minut in nato namestite baterijo.

2. Previdno odprite predalček za baterije. Odstranite staro baterijo in vstavite novo. Pazite na pravilno polarnost. Pozitivna polarnost je obrnjena navzgor.

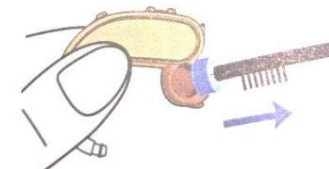

3. Previdno zaprite predalček za baterije.

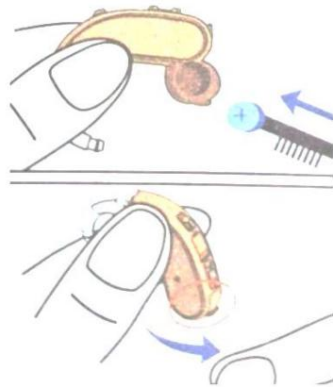

Opomba: Pri zapiranju predala za baterijo nikoli ne pritiskajte premočno. S tem lahko poškodujete napravo. Če se predal ne zapre, preverite, ali je baterija pravilno vstavljena.

Prav tako bodite previdni pri odpiranju.

Baterijo reciklirajte v skladu z veljavnimi standardi in zakoni v državi.

Uporabite cink-zračno baterijo A10.

Opozorilo

Baterijo hranite izven dosega otrok in hišnih ljubljencev. Baterije ne razstavljajte ali kakor koli drugače spreminjajte. Baterije ne dajajte v usta. Časi in trajanje uporabe, jasnost zvoka itd. so zgolj informativni.

Ovisno je od načina uporabe naprave. Če je glasnost previsoka, se lahko pojavi žvižgajoč zvok. Zmanjšajte glasnost. Prepričajte se, da je naprava pravilno nameščena.

Specifikacije

Model: JD-D18

Preizkus naprave: Vrednost (način 1)

Izhod OSPL90 Maks.: 124 dB

HFA FOG@50 Največje delovanje: 53 db

Frekvenčno območje: 200–4500 Hz

Ekvivalentna vhodna raven šuma (EIN): 24 dB

Tok baterije: 3,5 mA

Skupno harmonično popačenje: 4 %

Delovno okolje: temperatura: -10–40 °C; relativna vlažnost: 30–75 %; območje atmosferskega tlaka: 86–106 kPa

Skladiščenje in transport: temperatura: -10–55 °C; relativna vlažnost: 10–90 %; območje atmosferskega tlaka: 70–106 kPa

Življenjska doba baterije: do 70 ur

Odpravljanje težav

Težava	Vzrok	Rešitev
Brez zvoka	Glasnost je nastavljena na nizko.	Povečaj glasnost
	Mikrofon je zamašen.	Očistite odprtine mikrofona
	Šoba je zamašena.	Očistite nastavek
	Prazna baterija	Zamenjajte baterijo.
Nizek, šibek ali nejasen glas	Ohlapna navezanost	Pritrdite prilogo
	Podaljšek se nahaja mast	Nastavek očistite z alkoholom.
	Sprememba sluha	Obrnite se na ušesnega zdravnika
Nenormalno vedenje	Prazna baterija	Zamenjajte baterijo.
	Zamašen mikrofon	Očistite odprtine mikrofona

Vrste in opozorila

Napravo zaščitite pred vodo. Z napravo ne hodite v bazen.

Naprave ne uporabljajte pod tušem. Pred ponovno uporabo počakajte, da se sluhovod posuši. Slušalko ohranjajte čisto od ušesnega masla. Slušalko čistite vsak dan.

Distributer

Sunnysoft d.o.o.

Kovanečka 2390/1a

190 00 Praga 9

Češka republika

www.sunnysoft.cz

JINGHAO JH-D18 SLUŠNI APARAT



Korisnički priručnik

Prije prve upotrebe, molimo pažljivo pročitajte ovaj priručnik.
Sačuvajte priručnik za buduću upotrebu.

Obavijest
Kontraindikacija

Ne koristite uređaj u sljedećim situacijama:

1. Pacijenti s kroničnim gnojnim otitisom medija (CSOM), kongenitalnom aurikularnom atrezijom ili bilo kojom vrstom iscjetka iz uha.
2. Djeca mlađa od 36 mjeseci.

Upozorenje

Male dijelove (slušni aparat, ušnu olivu, baterije ili druge odvojive dijelove) koji se mogu progutati držite izvan dohvata djece.

Zaštitite uređaj od tekućina, vode i izloženosti jakim elektromagnetskim poljima. Zaštitite uređaj od radiofrekventnih polja. U suprotnom postoji rizik od oštećenja uređaja i pojačala zvuka.

Uklonite uređaj ako planirate rendgensko snimanje, magnetsku rezonancu ili CT snimanje. Ako se ušna oliva ne može ukloniti iz ušnog kanala, odmah se obratite liječniku.

Obavijest

Nemojte koristiti preglasno slušanje dulje vrijeme. U suprotnom postoji rizik od oštećenja sluha.

Ako osjetite bol ili bilo kakvu nelagodu, odmah prestanite koristiti uređaj i obratite se svom liječniku.

Uređaj održavajte čistim.

Pazite da je nastavak uvijek suh, čist i bez ikakve prljavštine.

Zaštitite uređaj od pada i drugog nepravilnog rukovanja.

Zaštitite uređaj od visokih temperatura i vlage (na primjer, nemojte ga nositi u saunu).

U suprotnom postoji rizik od oštećenja uređaja.

Reciklirajte baterije u skladu s važećim standardima i zakonima zemlje.

Uređaj držite izvan dohvata djece. Uređaj nije igračka. U suprotnom postoji opasnost od ozljede ili oštećenja uređaja.

Ne koristite uređaj na preglasnoj glasnoći. U suprotnom postoji rizik od oštećenja sluha. Ne dijelite uređaj s drugim korisnicima. Uređaj je namijenjen samo za osobnu upotrebu. Postoji rizik od nepravilnog podešavanja i oštećenja sluha drugog korisnika.

Ako se pojavi osip, crvenilo ili svrbež, odmah prestanite koristiti uređaj. Za daljnju upotrebu obratite se svom liječniku.

Zaštitite uređaj od jakih magnetskih polja i magneta. U suprotnom postoji rizik od oštećenja uređaja.

Ne rastavljajte uređaj niti ga na bilo koji način neovlašteno dirajte.

Pronađite servisni centar.

Uređaj čuvajte dalje od visokih temperatura i vlage. Zaštitite uređaj od izravne sunčeve svjetlosti. Zaštitite uređaj od predmeta koji emitiraju visoke temperature i toplinu.

Ne koristite uređaj na mjestu gdje postoji rizik od požara ili eksplozije.

Nemojte nastaviti koristiti uređaj u sljedećim situacijama:

1. Kongenitalna atrezija vanjskog uha ili deformitet bilo kojeg dijela ušni kanal.
2. Gluhoća je nestabilna i stupanj gubitka sluha često fluktuiraju.
3. Uporne glavobolje, vrtoglavica, bolovi u ušima, zujanje u ušima ili drugi simptomi koji nisu prikladni za prilagodbu.
4. Iznenadni gubitak sluha unutar posljednja 3 mjeseca; brzo progresivna gluhoća; jednostrani gubitak sluha ili druga akutna bolest uha.
5. Iscjedak (sekret/iscjedak) iz uha i/ili često gnojenje.
6. Centralna gluhoća (središnji živčani sustav) ili neorganska gluhoća.
7. Pacijenti s akutnom upalom vanjskog uha i bubnjića.
8. Pacijenti s akutnim i kroničnim gnojnim otitisom medija (tijekom razdoblja gnojne infekcije).
9. Ako su korisnici alergični na materijal uređaja.

Upozorenje

Bateriju držite izvan dohvata djece i kućnih ljubimaca. Ne rastavljajte niti ne dirajte bateriju ni na koji način. Ne stavljajte bateriju u usta. Vrijeme i trajanje korištenja, jasnoća zvuka itd. su samo smjernice.

Ovisi o tome kako se uređaj koristi. Može se čuti zviždanje kada je glasnoća previsoka.

Smanjite glasnoću. Provjerite je li uređaj pravilno umetnut.

Održavanje i čišćenje

1. Dnevno čišćenje

Uređaj održavajte suhim i čistim. Za čišćenje koristite meku krpicu.

Zaštitite uređaj od visoke vlažnosti. 2. Redovito održavanje

Ne gnječite niti ne rukujte uređajem nepravilno tijekom čišćenja. Ako uređaj padne u vodu, odmah ga izvadite i osušite suhom krpom.

Zatim pronađite servisni centar i provjerite uređaj.

Napomena: Zaštitite uređaj od ekstremnih visokih/niskih temperatura. Zaštitite uređaj od ogrebotina i stranih predmeta.

Za čišćenje se može koristiti i suha, mekana i čista četka. Koristite je za čišćenje rupica i gumba. Nemojte koristiti tekućine, otapala ili druge korozivne tekućine. Očistite uređaj i nastavak od ušnog voska.

Vrste

Trebat će neko vrijeme da se vaš mozak navikne na uređaj. Dok ga koristite, budite bliže osobi s kojom komunicirate. Sjednite točno nasuprot osobe. Pronađite najbolje mjesto za komunikaciju. Minimizirajte prepreke. Izbjegavajte ometajuću buku u pozadini. Uređaj je malen i možda isprva neće biti očito da ga nosite. Budite strpljivi, potrebno je vrijeme da se naviknete na uređaj.

Prag sluha

Razred	Prag sluha u decibelima (dB)
Normalan sluh	Manje od 20 dB
Blagi gubitak sluha	20 do < 35 dB
Blagi do umjereni gubitak sluha	35 do < 50 dB
Umjereni gubitak sluha	50 do < 65 dB
Teški gubitak sluha	65 do < 80 dB
Duboki gubitak sluha	80 do < 95 dB
Potpuni ili totalni gubitak sluha/gluhoća	95 dB ili više
Jednostrano	< 20 dB u boljem uhu, 35 dB ili više u lošijem uhu.

Opis

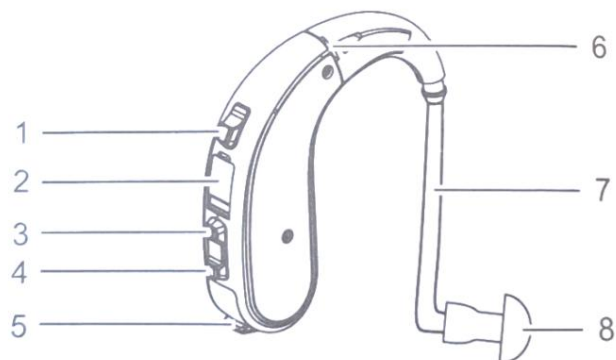

1. Tipka za način rada

2. Prozor za fino podešavanje

3. Tipka za glasnoću +

4. Glasnoća -

5. Uključivanje/isključivanje

6. Mikrofon

7. Ušna cijevčica

8. Slušalice

Instaliranje proširenja

Ispravno instalirajte dodatak. Ako dodatak nije pravilno instaliran, može se izgubiti.

1. Odaberite jednu od veličina (L, M, S).

2. Držite nastavak kao što je prikazano i pričvrstite ga na uređaj.

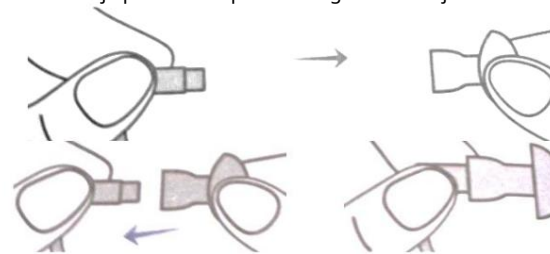

Napomena: Nakon instalacije, prilagodite priključak i provjerite je li ispravno i sigurno postavljen.

Nošenje i umetanje

1. Držite uređaj i pažljivo ga umetnite u uho pomoću nastavka za uho.

Pratite sliku.

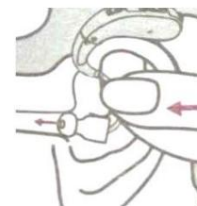

2. Zatim pažljivo postavite tijelo uređaja iza uha.



Uklanjanje

1. Uхватite uređaj palcem i kažiprstom te pažljivo izvadite slušalicu iz uha.



2. Na kraju, uklonite tijelo uređaja sa stražnje strane uha.

Napomena: Povremeno se slušalica može zaglaviti u ušnom kanalu nakon uklanjanja uređaja. Molimo vas da se obratite svom liječniku ili zdravstvenom djelatniku. Uređaj može ispuštati škripavi zvuk prije nego što se pravilno pričvrsti, što je normalno. Škripavi zvuk može se koristiti kao referenca za utvrđivanje je li uređaj pričvršćen. Ako uređaj ispušta škripavi zvuk, provjerite je li pravilno postavljen. Ako škripavi zvuk ne prestaje, zamijenite nastavak. Isključite uređaj kada ga ne koristite.

Ako uređaj pokazuje abnormalnosti, pogledajte odjeljak Rješavanje problema. Alternativno, obratite se servisnom centru.

Uključivanje/isključivanje

Uključivanje: Stavite bateriju u odjeljak za bateriju, a zatim ga zatvorite.

Uređaj se uključuje.



Isključivanje: Potpuno otvorite odjeljak za baterije i isključite uređaj. Čut ćete klik kada se odjeljak pravilno otvori. Provjerite je li uređaj isključen.



Podešavanje glasnoće

Uređaj ima 11 razina glasnoće. Podesite glasnoću po potrebi.

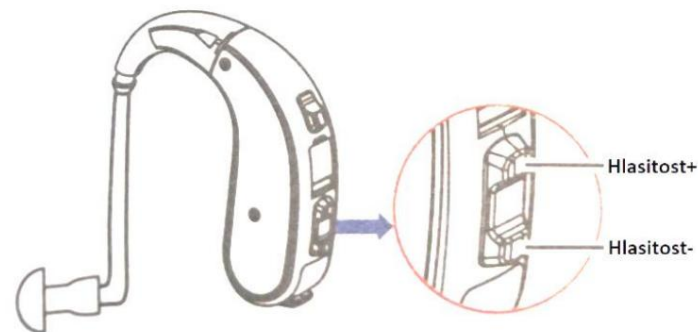

Postavke načina rada

Uređaj ima 3 različita načina rada. Pritisnite tipku za odabir načina rada M 1 sekundu i odaberite željeni način rada u ciklusu.

Način aktiviranja tona

1	1x zvučni signal
2	2 zvučna signala
3	3 zvučna signala

Zamjena baterije

1. Uklonite zaštitnu foliju s nove baterije. Pričekajte 3-5 minuta, a zatim umetnite bateriju.
2. Pažljivo otvorite odjeljak za baterije. Izvadite staru bateriju i umetnite novu. Pazite na ispravan polaritet. Pozitivni polaritet je okrenut prema gore.

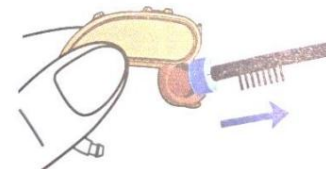

3. Pažljivo zatvorite odjeljak za baterije.

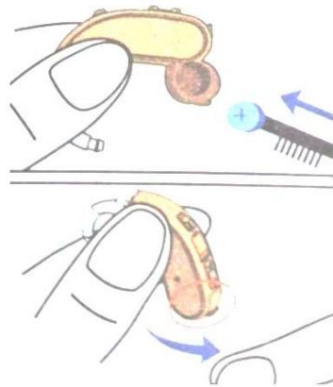

Napomena: Nikada nemojte previše pritiskati prilikom zatvaranja pretinca za bateriju. To može oštetiti uređaj. Ako se pretinac ne zatvori, provjerite je li baterija ispravno umetnuta.

Također, budite oprezni prilikom otvaranja.

Reciklirajte bateriju u skladu s važećim standardima i zakonima zemlje.

Koristite cink-zračnu bateriju A10.

Upozorenje

Bateriju držite izvan dohvata djece i kućnih ljubimaca. Ne rastavljajte niti ne dirajte bateriju ni na koji način. Ne stavljajte bateriju u usta. Vrijeme i trajanje korištenja, jasnoća zvuka itd. su samo smjernice.

Ovisi o tome kako se uređaj koristi. Može se čuti zviždanje kada je glasnoća previsoka.

Smanjite glasnoću. Provjerite je li uređaj pravilno postavljen.

Tehnički podaci

Model: JD-D18

Test uređaja: Vrijednost (Način 1)

OSPL90 Izlazni maks.: 124 dB

HFA FOG@50 Maks. rad: 53 dB

Frekvencijski raspon: 200-4500 Hz

Ekvivalentna ulazna razina šuma (EIN): 24 dB

Struja baterije: 3,5 mA

Ukupno harmonijsko izobličenje: 4%

Radno okruženje: temperatura: -10-40°C; relativna vlažnost: 30-75%; raspon atmosferskog tlaka: 86-106 kPa

Skladištenje i transport: temperatura: -10-55°C; relativna vlažnost: 10-90%; raspon atmosferskog tlaka: 70-106 kPa

Trajanje baterije: do 70 sati

Rješavanje problema

Problem	Uzrok	Otopina
Nema zvuka	Glasnoća je postavljena na nisku razinu.	Pojačaj zvuk
	Mikrofon je začepljen.	Očistite otvore mikrofona
	Mlaznica je začepljena.	Očistite nastavak
	Slaba baterija	Zamijenite bateriju.
Tihi glas, slab ili nejasan	Labava vezanost	Osigurajte pričvršćivanje
	Proširenje se nalazi mast	Očistite nastavak alkoholom.
	Promjena sluha	Obratite se liječniku za uho
Neobično ponašanje	Slaba baterija	Zamijenite bateriju.
	Začepljen mikrofon	Očistite otvore mikrofona

Vrste i upozorenja

Zaštitite uređaj od vode. Ne ulazite u bazen s uređajem.

Ne koristite uređaj pod tušem. Pričekajte da se ušni kanal osuši prije ponovne upotrebe uređaja. Držite slušalicu čistom od ušnog voska. Čistite slušalicu svakodnevno.

Distributer
Sunnysoft d.o.o.
Kovanečka 2390/1a
190 00 Prag 9
Češka
www.sunnysoft.cz