

ENČHEN

Boost 3 Moderní holicí strojek

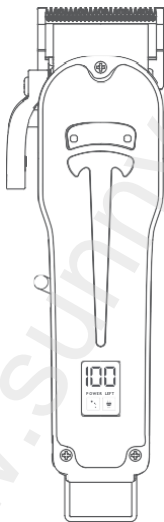

Uživatelský manuál

* Z bezpečnostních důvodů zůstává baterie produktu během přepravy vybitá. Před prvním použitím produkt plně nabijte!

DŮLEŽITÉ POZNÁMKY

Pečlivě si přečtěte následující bezpečnostní pokyny a dodržujte všechna běžná preventivní bezpečnostní opatření.

Varování

1. Tento výrobek není určen k používání malými dětmi ani nemožnými osobami se sníženými fyzickými, smyslovými nebo rozumovými schopnostmi, ani s nedostatkem zkušeností a znalostí, pokud nejsou pod dohledem nebo instrukcemi odpovědné osoby ohledně používání zastříhovače, aby bylo zajištěno, že jej mohou bezpečně používat.
 2. Tento výrobek a jeho příslušenství nejsou hračky. Při používání dětmi nebo v jejich blízkosti je nutná zvýšená opatrnost. Děti by měly být pod dohledem, aby se zajistilo, že si s výrobkem nehrají.
 3. Používejte tento výrobek ke správnému účelu. Tento výrobek není vhodný pro domácí mazlíčky.
 4. Neponořujte tento výrobek do vody za účelem nabíjení a nenabíjejte jej ve vlhkém prostředí. Po použití uchovávejte výrobek suchý.
- * Symbol dole označuje, že výrobek nelze čistit pod tekoucí vodou.



5. Výrobek obsahuje vestavěnou dobíjecí baterii. Nevhazujte jej do ohně a nikdy jej nenabíjejte, nepoužívejte ani neumísťujte na místa s vysokou teplotou.

Upozornění

1. Výrobek neupusťte ani nehažte na zem. Pokud je výrobek poškozen v důsledku pádu nebo nárazu, znovu jej nepoužívejte.
2. Nepokoušejte se výrobek sami opravovat ani rozebírat.
3. Pokud tento výrobek nefunguje správně, odevzdejte jej prosím prodejci nebo autorizovanému servisnímu středisku ke kontrole.

PROFIL VÝROBKU

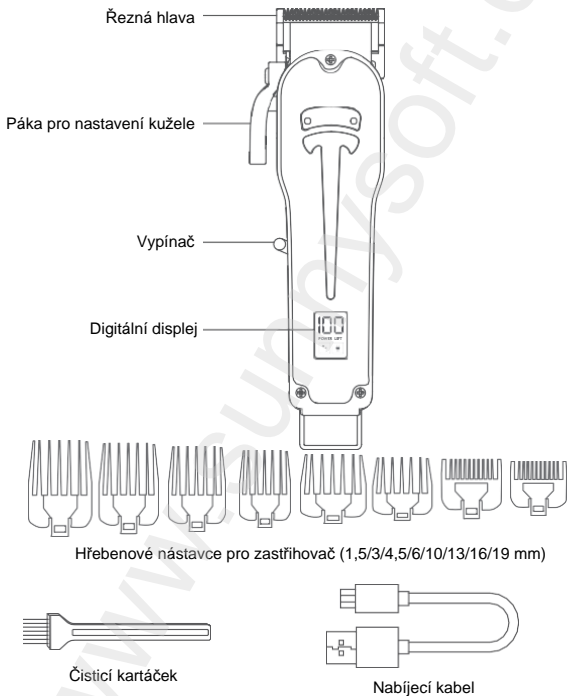

DIGITÁLNÍ DISPLEJ

Zastříhovač vlasů vybavený digitálním displejem dokáže přesně zobrazit procento nabití baterie, připomenutí nabíjení a připomenutí potřeby oleje.

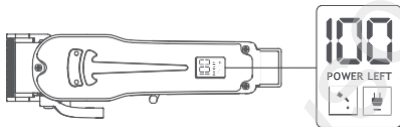

NASTAVITELNÁ PÁKA ZÚŽENÍ

Strojek je vybaven nastavitelnou páčkou zúžení, takže lze přesně nastavení čepele od 0,8 do 2 mm.

Páčka zúžení je umístěna u palce. Můžete držet strojek v ruce a zároveň nastavovat páčku – během stříhání.

PARAMETRY PRODUKTU

Název produktu: Zastříhovač vlasů

Model: Boost 3

Vstup: 5 V – 1 A

Jmenovitý výkon: 5 W

Doba nabíjení: 3 hodiny



JAK POUŽÍVAT PÁČKU ZÚŽENÍ

Páčka zúžení upravuje délku stříhu od krátkého stříhu s páčkou zúžení v horní poloze až po delší stříh s páčkou zúžení v dolní poloze. Chcete-li prodloužit délku stříhu, pomalu zatlačte páčku dolů. Pro bližší stříh zatlačte páčku nahoru.

Příliš mnoho vlasů může zpomalit zastříhovač vlasů. Nechte zastříhovač zapnutý pro odstraňování vlasů. Poté několikrát rychle zatlačte páčku zúžení dozadu a stiskněte.

* Pokud to děláte pokaždé, zejména po dlouhém stříhání vlasů, měly by břitvy zastříhovače zůstat bez ostříhaných vlasů. Po výše uvedených postupech břitvy namažte olejem.

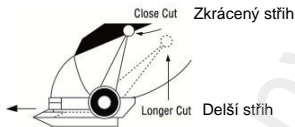

JAK POUŽÍVAT HŘEBENOVÉ NÁSTAVCE S VODIČEM

Chcete-li použít hřebenové nástavce, vypněte zastříhovač. Nasadte hřebenový nástavec na horní část břítu zastříhovače a poté jej stáhněte dolů a přes zadní část břítu.

Chcete-li jej sejmut, zatáhněte za zadní část hřebenového nástavce nahoru a poté jej stáhněte z břítu.



NÁVOD K ZASTŘIHÁNÍ

Pro rovnoměrný střih po celé délce:

1. Podle potřeby nasadte hřeben s naváděním. Váš zastřihovač je dodáván s 8 hřebenovými naváděči pro 8 délek střihu od 1,5 do 19 mm. Každý hřebenový naváděč je označen.
2. Stisknutím tlačítka Zapnout/Vypnout zapnete elektrický zastřihovač. LED displej se rozsvítí.
3. Začněte na zátylku a držte zastřihovač zuby směřujícími nahoru. Ujistěte se, že hřebenový naváděč doléhá naplocho na hlavu.
4. Pomalu pohybujte zastřihovačem nahoru a ven vlasy směrem k temeni hlavy, proti směru růstu vlasů. Hřebenový naváděč pomůže vlasy zvednout a břity je zastřihnou na požadovanou délku.
5. Jakmile dosáhnete požadované délky v zadní části vlasů, pokračujte ve střihání nahoře a po stranách.
6. Držte zastřihovač u přední části vlasů zuby směřujícími k zadní části hlavy a posuňte jej směrem k temeni hlavy
7. Opakujte podle potřeby a postupujte v řadách od přední a boční strany hlavy směrem dozadu.
8. Měli byste dosáhnout rovnoměrného střihu po celé hlavě.

Pro kratší zastřihnutí vlasů vzadu a po stranách s délkou nahoře:

1. Nasadte delší hřebenový nástavec dle potřeby na horní část vlasů – váš zastřihovač je dodáván s 8 hřebenovými nástavkami pro 8 délek střihu od 1,5 do 19 mm. Každý hřebenový nástavec je označen.
2. Stisknutím tlačítka Zapnout/Vypnout zapnete elektrický zastřihovač vlasů. LED displej se rozsvítí.
3. Držte zastřihovač u přední části vlasů tak, aby zuby směřovaly k zadní části hlavy, a posouvejte jej směrem k temeni hlavy. Opakujte dle potřeby a pohybujte v řadách od přední a boční strany hlavy dozadu.
4. Pokud si poté přejete zkrátit délku vlasů vzadu a po stranách, vypněte přístroj a nasadte kratší hřebenový nástavec

5. Začněte na zátylku s hřebenovým vodítkem naplocho přitisknutým k hlavě a pohybujte zastříhovačem směrem nahoru a ven po oblasti, kterou chcete zkrátit.
6. Opakujte po stranách vlasů, začněte se zuby zastříhovače směřujícími nahoru a hřebenovým vodítkem naplocho přitisknutým k oblasti nad uchem. Opakujte pohyb zastříhovače směrem nahoru a ven.

Upozornění:

Nesprávné používání výrobku může způsobit poškození bříty. Před použitím se ujistěte, že je břit v dobrém stavu. Pokud je poškozen, přestaňte zastříhovač používat.

NABÍTÍ STŘIHOVAČE

1. Připojte nabíjecí kabel k výrobku a adaptéru a poté zapojte adaptér do zásuvky 100–240 V AC.

* Používejte adaptér 5 V/1 A.

2. Během nabíjení se rozsvítí indikátor nabíjení a digitální zobrazení zbývajících energie baterie se postupně zvyšuje.

* Výrobek se plně nabije přibližně za 3 hodiny. Současně digitální displej zobrazuje „100“.

3. Případně můžete pro nabíjení připojit nabíjecí kabel k výrobku a portu USB.

Upozornění:

1. Pokud výrobek nebudete delší dobu používat, plně jej nabijte alespoň jednou za půl roku.

2. Po 3 hodinách nabíjení může poskytnout 180 minut bezdrátového stříhání.

3. Pokud je digitální zobrazení zbývajících energie baterie menší než 10, červený indikátor nabíjení bude blikat, aby vám připomněl nabíjení.

ČIŠTĚNÍ A ÚDRŽBA

* Pro zajištění lepšího výsledku stříhání pravidelně čistěte a promazávejte zastříhovač vlasů.

1. Vypněte zastříhovač vlasů a sejměte hřeben s vodítkem nebo hlavici.
2. Použijte přiložený čistící kartáček a vlasy vykartáčujte.

Upozornění!

1. Tento zastříhovač vlasů není vodotěsný, proto jej neoplachujte vodou.
2. Po každém použití namažte čepele hlavice olejem.

POKYNY PRO LIKVIDACI BATERIÍ

1. Před likvidací vyjměte baterii z přístroje.
2. Před vyjmutím baterie se ujistěte, že je přístroj vypnutý.
3. Baterie by měla být zlikvidována bezpečným způsobem.

Dodavatel/Distributor
Sunnysoft s.r.o.
Kovanecká 2390/1a
190 00 Praha 9
Česká republika
www.sunnysoft.cz

ENČHEN

Boost 3

Moderner Rasierer

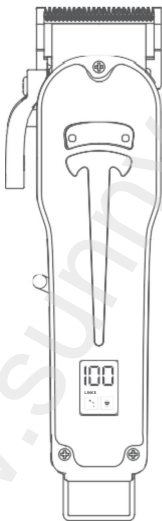

Benutzerhandbuch

* Aus Sicherheitsgründen bleibt der Akku des Produkts während des Transports entladen.
Laden Sie das Produkt vor dem ersten Gebrauch vollständig auf!

WICHTIGE HINWEISE

Bitte lesen Sie die folgenden Sicherheitshinweise sorgfältig durch und **beachten Sie alle üblichen** Sicherheitsvorkehrungen .

Warnhinweis 1.

Dieses Produkt ist nicht für die Verwendung durch Kleinkinder oder kranke Personen mit eingeschränkten physischen, sensorischen oder geistigen Fähigkeiten oder mangelnder Erfahrung und Kenntnis **bestimmt** , es sei denn, sie werden von einer verantwortlichen Person beaufsichtigt oder in die Verwendung des Trimmers eingewiesen , um sicherzustellen , dass sie ihn sicher verwenden können .

2. Dieses Produkt und sein **Zubehör** sind kein **Spielzeug**. Bei Verwendung durch oder in der Nähe von Kindern ist **eine enge** Aufsicht erforderlich . Kinder sollten beaufsichtigt werden , um sicherzustellen , dass sie nicht mit dem Produkt spielen.

3. Verwenden Sie dieses Produkt nur für den vorgesehenen Zweck. Dieses Produkt ist nicht für Haustiere geeignet.

4. Tauchen Sie dieses Produkt zum Aufladen nicht in Wasser und laden Sie es nicht in einer feuchten **Umgebung auf**. Halten Sie das Produkt nach **Gebrauch** trocken.

* Das untenstehende Symbol **bedeutet** , dass das Produkt nicht unter fließendem Wasser gereinigt werden darf.



5. Das Produkt enthält einen eingebauten Akku. Werfen Sie es nicht ins Feuer und laden, verwenden oder lagern Sie es niemals an Orten mit hohen Temperaturen.

Beachten

1. Das Produkt darf nicht fallen gelassen oder geworfen werden . Sollte das Produkt durch einen Sturz oder Stoß beschädigt werden , darf es nicht wiederverwendet werden.

2. Versuchen Sie nicht, das Produkt selbst zu reparieren oder auseinanderzunehmen.

3. Sollte dieses Produkt nicht ordnungsgemäß funktionieren, bringen Sie es bitte zur Überprüfung zu Ihrem Händler oder einem autorisierten Servicecenter .

PRODUKTPROFIL

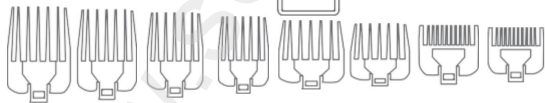
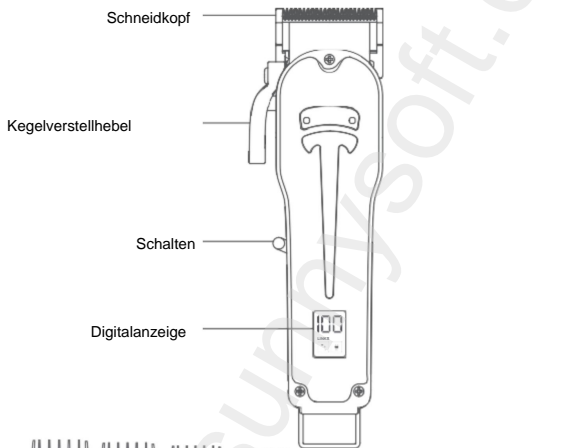

Kammaufsätze für Trimmer (1,5/3/4,5/6/10/13/16/19 mm)



Reinigungsbürste

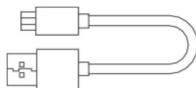

Ladekabel

DIGITALES DISPLAY

Ausgestattet mit einem digitalen Display, zeigt der Haarschneider präzise den Akkustand, die Ladeerinnerung und den Ölstand an .

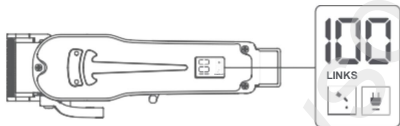

VERSTELLBARER DRUCKHEBEL

Die Maschine ist mit einem verstellbaren Kegelhebel ausgestattet , der eine präzise Klingeneinstellung von 0,8 bis 2 mm ermöglicht .

Der **Verstellhebel** befindet sich in der Nähe Ihres Daumens. Sie können den Haarschneider in der Hand **halten** und **den Hebel** gleichzeitig – während des Schneidens – verstellen .

PRODUKTPARAMETER

Produktname : Haartrimmer
Modell: Boost 3

Eingang: 5 V - 1 A

Nennleistung: 5 W

Ladezeit: 3 Stunden



SO BEDIENEN SIE DEN GASHEBEL

Mit dem **Verjüngungshebel** lässt sich die Schnittlänge von einem kurzen Schnitt mit dem Verjüngungshebel einstellen . in der oberen Position für einen längeren **Schnitt** mit dem Kegelhebel in der unteren Position. Wenn Sie möchten Um die Schnittlänge zu verlängern , drücken Sie **den Hebel** langsam nach unten. Für **einen kürzeren Schnitt** **Den Hebel** nach oben schieben .

Zu viel Haar **kann** den Haarschneider verlangsamen .

Zum **Enthaaren** eingeschaltet . Dann **den Hebel** mehrmals schnell betätigen . nach hinten verjüngen und drücken.

Wenn Sie das **jedes Mal tun**, insbesondere nach einem langen Haarschnitt, sollten sie Die Trimmerklingen sollten ungeschnitten bleiben . Nach dem **oben Genannten** Ölen Sie die Klingen während der Eingriffe ein .

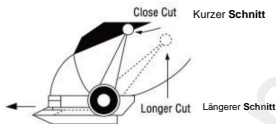

ANWEISUNG ZUR VERWENDUNG DER KAMMASCHINENAUFLÄCHEN MIT TREIBER

Um die Kammaufsätze zu **verwenden** , schalten Sie den Trimmer aus. Setzen Sie den Kammaufsatz auf die Trimmerklinge und ziehen Sie ihn dann nach unten über die Rückseite der Klinge.

Zum Entfernen ziehen Sie die Rückseite des Kammaufsatzes nach oben und ziehen ihn dann von der Klinge ab.



SCHNEIDEANLEITUNG

Für einen gleichmäßigen **Schnitt** über die gesamte

Länge: 1. Setzen Sie den Führungskamm wie **gewünscht** auf . Ihr Trimmer wird mit 8 Kammaufsätzen für 8 Schnittlängen von 1,5 bis 19 mm geliefert.

Jeder Kammaufsatz ist **markiert**.

2. Drücken Sie den Ein-/Ausschalter, um den elektrischen Trimmer einzuschalten .

Das LED-Display leuchtet auf.

3. Beginnen Sie im Nacken und **halten Sie** den Trimmer so, dass die Zinken nach oben zeigen.

Achten Sie darauf, dass der Kammaufsatz flach an Ihrem Kopf anliegt .

4. Führen Sie den Trimmer langsam entgegen **der** Haarwuchsrichtung nach oben und außen in Richtung Oberkopf . Der Kammaufsatz **hebt** die Haare an, und die Klingen kürzen sie auf die gewünschte Länge.

5. Sobald Sie die gewünschte Haarlänge am Hinterkopf erreicht haben , schneiden Sie oben und an den Seiten **weiter** .

6. **Halten Sie** den Haartrimmer vorne am Haaransatz , die Zinken zeigen dabei zum Hinterkopf , und bewegen Sie ihn in Richtung Oberkopf. 7. Wiederholen Sie

den Vorgang nach **Bedarf** und arbeiten Sie dabei reihenweise von der Stirn und **den Seiten** zum Hinterkopf .

8. Sie sollten **einen gleichmäßigen** Schnitt über den gesamten Kopf erzielen.

Für einen kürzeren Haarschnitt an den Seiten und im Nacken bei längerem Deckhaar:

1. Setzen Sie den längeren Kammaufsatz je nach **Bedarf** am Oberkopf Ihres Haares auf – Ihr Haarschneider wird mit 8 Kammaufsätzen für 8 Schnittlängen von 1,5 bis 19 mm geliefert. **Jeder** Kammaufsatz ist **markiert**.

2. Drücken Sie den Ein-/Ausschalter, um den elektrischen Haarschneider einzuschalten . Die LED-Anzeige leuchtet auf.

3. **Halten Sie** den Haartrimmer vorne an Ihrem Haar, sodass die Zinken nach hinten zeigen , und bewegen Sie ihn in Richtung Oberkopf. Wiederholen Sie dies nach **Bedarf** und arbeiten Sie sich dabei reihenweise von der Stirn und **den Seiten** zum Hinterkopf vor.

4. Wenn Sie die Haarlänge am Hinterkopf und an den Seiten kürzen möchten, schalten Sie das Gerät aus und setzen Sie den kürzeren Kammaufsatz auf.

5. Beginnen Sie im Nacken, indem Sie den Kammaufsatz flach an den Kopf drücken. Setzen Sie den Trimmerkopf an und bewegen Sie ihn nach oben und außen über die zu trimmende Stelle.
6. Wiederholen Sie den Vorgang an den Seiten des Haares. Beginnen Sie dabei mit den nach oben gerichteten Zähnen des Trimmers und drücken Sie den Kammaufsatz flach gegen den Bereich oberhalb des Ohrs. Wiederholen Sie die Aufwärts- und Auswärtsbewegung des Trimmers .

Beachten:

Unsachgemäße Verwendung des Produkts **kann** die Klinge **beschädigen** . Vor Gebrauch

Vergewissern Sie sich, dass die Klinge in einwandfreiem Zustand ist . Sollte sie beschädigt sein, verwenden Sie sie nicht mehr.

Verwenden Sie den Trimmer .

AUFLADEN DES HAARSCHNEIDERS

1. Verbinden Sie das Ladekabel mit dem Produkt und dem Adapter und stecken Sie dann den Adapter in eine **100-240V** Wechselstromsteckdose.

* Verwenden Sie einen 5V/1A-Adapter.

2. Während des Ladevorgangs leuchtet die Ladeanzeige auf und die digitale Anzeige der verbleibenden Batterieleistung erhöht sich allmählich.

Das Produkt ist in etwa 3 Stunden vollständig aufgeladen . Gleichzeitig zeigt das Digitaldisplay „100“ an.

3. Alternativ können Sie das Ladekabel zum Laden an das Produkt und einen USB-Anschluss anschließen.

Beachten:

1. Wenn Sie das Produkt längere Zeit nicht benutzen , laden Sie es mindestens einmal vollständig auf. einmal alle **sechs** Monate.

2. Nach 3 Stunden Ladezeit ermöglicht **es** 180 Minuten kabelloses Schneiden.

3. Wenn die digitale Anzeige der verbleibenden Batterieleistung weniger als 10 beträgt, blinkt die rote Ladeanzeige, um Sie daran zu erinnern , den Akku aufzuladen.

REINIGUNG UND WARTUNG

Um **bessere** Schneidergebnisse **zu erzielen** , reinigen und schmieren Sie das Gerät regelmäßig .
Haarschneidemaschine .

1. Schalten Sie den Haarschneider aus und entfernen Sie den Führungskamm bzw. den Aufsatz .
2. Verwenden Sie die mitgelieferte Reinigungsbürste , um die Haare auszubürsten.

Beachten!

1. Dieser Haarschneider ist nicht **wasserdicht**, spülen Sie ihn daher nicht mit Wasser ab .
2. Ölen Sie die Klingen des Kopfes nach jedem **Gebrauch** ein .

ANWEISUNGEN ZUR BATTERIEENTSORGUNG

1. Entfernen Sie vor der Entsorgung die Batterie aus dem Gerät.
2. Stellen Sie sicher, dass das Gerät ausgeschaltet ist, bevor Sie den Akku entnehmen .
3. Die Batterie muss sicher entsorgt werden .

Lieferant/Vertriebspartner

Sunnysoft sro
Kovanecka 2390/1a
190 00 Prag 9
Tschechische Republik
www.sunnysoft.cz

ENČHEN

3. fokozat

Modern borotva

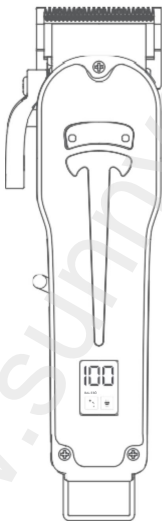

Felhasználói kézikönyv

* Biztonsági okokból a termék akkumulátora szállítás közben lemerült marad .
Első használat előtt töltsé fel teljesen a terméket!

FONTOS MEGJEGYZÉSEK

Kérjük, figyelmesen olvassa el a következő biztonsági utasításokat , és tartsa be az összes szokásos biztonsági óvintézkedést .

Figyelmeztetés

1. Ez a termék nem alkalmas kisgyermeknek vagy csökkent fizikai, érzékszervi vagy mentális képességű, illetve tapasztalattal és tudással nem rendelkező személyek általi használatra , kivéve, ha egy felelős személy felügyeletet vagy a használatra vonatkozó útmutatást biztosít számukra, biztosítva a biztonságos használatot .
 2. Ez a termék és tartozékai nem játékok. Szoros felügyelet szükséges , ha gyermekek használják vagy ha gyermekek közelében használják . A gyermekeket felügyelni kell, hogy ne játszanak a termékkel.
 3. A terméket rendeltetésszerűen használja . Ez a termék nem alkalmas háziállatok számára.
 4. Ne merítse a terméket vízbe töltés céljából, és ne töltsé nedves környezetben . Használat után tartsa szárazon .
- * Az alábbi szimbólum azt jelzi , hogy a termék nem tisztítható folyó víz alatt.



5. A termék beépített újratölthető akkumulátort tartalmaz. Ne dobja tűzbe , és soha ne töltsé, ne használja és ne helyezze magas hőmérsékletű helyekre.

Értesítés

1. Ne ejtse le és ne dobja el a terméket . Ha a termék esés vagy ütés miatt megsérült , ne használja újra.
2. Ne próbálja meg saját kezűleg megjavítani vagy szétszerelni a terméket.
3. Ha a termék nem működik megfelelően, kérjük, vigye el a kereskedőhöz vagy egy hivatalos szervizközpontba ellenőrzésre.

TERMÉKPROFIL

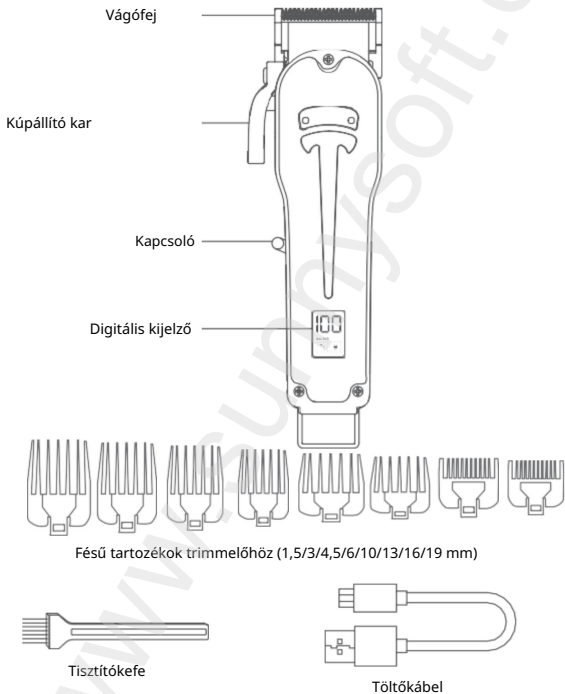

DIGITÁLIS KIJELEZŐ

A digitális kijelzővel felszerelt hajvágó pontosan megjeleníti az akkumulátor töltöttségi szintjét, a töltési emlékeztetőt és az olajsint- emlékeztetőt .

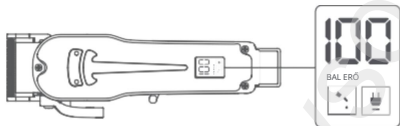

ÁLLÍTHATÓ TOLÓKAR

A gép állítható kúposágszabályozóval van felszerelve, amely lehetővé teszi a penge precíz beállítását 0,8 és 2 mm között.

A kúposító kar a hüvelykujj közelében található . A nyírógépet a kezében tartva állíthatja a kart egyszerre - vágás közben .

TERMÉKPARAMÉTEREK

Termék neve : Hajvágó

Modell: Boost 3

Bemenet: 5V - 1A

Névleges teljesítmény: 5W

Töltési idő: 3 óra



A GÁZSZABÁLYOZÓ KAR HASZNÁLATA

A kúpos kar a vágás hosszát állítja be egy rövid vágásból a kúpos karral . felső helyzetben hosszabb vágáshoz, miközben a kúposító kar alsó helyzetben van. Ha azt szeretné, A vágás hosszának növeléséhez lassan nyomja lefelé a kart . A pontosabb vágásért nyomja felfelé a kart .

A túl sok szőr lelassíthatja a hajnyírót . Hagyja a nyírót bekapcsolva szőrtelenítéshez . Ezután nyomja meg gyorsan a kart néhányszor hátrafelé keskenyedve, majd nyomd meg.

- * Ha ezt minden alkalommal megteszed , különösen hosszú hajvágás után, akkor a vágópengéknek vágatlnak kell maradniuk . A fentiek után Az eljárások során kenje meg olajjal a pengéket .

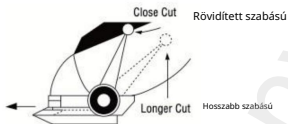

A FÉSŰTARTOZÉKOK HASZNÁLATA VEZETŐ

A fésűtartozékok használatához kapcsolja ki a trimmelőt. Helyezze a fésűtartozékot a trimmelő penge tetejére , majd húzza le és a penge hátulja fölé .

Az eltávolításhoz húzza felfelé a fésűfeltét hátulját , majd húzza le a pengéről.



VÁGÁSI UTASÍTÁSOK

A teljes hosszon átívelő egyenletes vágás

érdekében: 1. Csatlakoztassa a vezetőfésűt szükség szerint . A trimmelő 8 vezetőfésűvel rendelkezik , amelyekkel 8 vágási hosszúság állítható be 1,5 és 19 mm között. Minden fésűvezető meg van jelölve.

2. Nyomja meg a Be/Ki gombot az elektromos szegélynyíró bekapcsolásához .

A LED kijelző világít.

3. Kezdje a tarkójánál, és tartsa a vágót felfelé mutató fogakkal .

Győződjön meg róla, hogy a fésűvezető laposan illeszkedik a fejéhez.

4. Lassan mozgassa a trimmelőt felfelé és kifelé a feje teteje felé, a szőrnövekedéssel ellentétes irányban. A fésűvezető segít megemelni a szőrszálakat, a pengék pedig a kívánt hosszúságúra vágják azokat .

5. Miután elérte a kívánt hosszúságot a haja hátulján, folytassa a vágást a tetején és az oldalán.

6. Tartsa a nyírót a haj elejénél , a fogakat a fej hátsó része felé fordítva , és mozgassa a fejtető felé. 7. Ismétlje meg szükség szerint, sorokban haladva a fej elejétől és oldalaitól hátrafelé.

8. Egyenletes vágást kell elérnie az egész fejen.

Rövidebb hajvágás hátul és oldalakon, felül hosszú frizurával:

1. Szükség szerint csatlakoztassa a hosszabb fésűtoldalékot a haj tetejére – a hajnyíróhoz 8 fésűtoldalék tartozik, amelyekkel 8 vágási hosszúság érhető el 1,5 és 19 mm között. Minden egyes fésűtoldalék meg van jelölve.

2. Kapcsolja be az elektromos hajvágót a Be/Ki gombbal . A LED kijelző világítani kezd.

3. Tartsa a vágót a haj elejénél , a fogakat a feje hátsó része felé fordítva , és mozgassa a feje búbja felé. Ismétlje meg szükség szerint, sorokban haladva a feje elejétől és oldalaitól hátrafelé.

4. Ha ezután a haj hátulját és oldalát szeretné rövidíteni, kapcsolja ki a készüléket, és helyezze fel a rövidebb fésűtartozékot.

5. Kezdje a tarkójánál, a fésűvezetőt laposan a hajhoz nyomva fejt , és mozgassa a vágót felfelé és kifelé a vágni kívánt terület felett.

6. Ismétlje meg a műveletet a haj szélein is, a vágófogakkal felfelé kezdve , a fésűvezetőt pedig a fül feletti területhez nyomva.

Ismétlje meg a trimmelő felfelé és kifelé irányuló mozgását.

Értesítés:

A termék nem megfelelő használata a penge károsodását okozhatja . Használat előtt Győződjön meg róla, hogy a penge jó állapotban van . Ha sérült, ne használja tovább. használja a trimmert .

A NYÍRÓ TÖLTÉSE

1. Csatlakoztassa a töltőkábelt a termékhez és az adapterhez, majd dugja be az adaptert egy 100-240V AC aljzatba.

* Használjon 5V/1A adaptert.

2. Töltés közben a töltésjelző világít, és a fennmaradó akkumulátortöltöttség digitális kijelzője fokozatosan növekszik.

A termék körülbelül 3 óra alatt teljesen feltöltődik . Ezzel egy időben a digitális kijelzőn a "100" felirat jelenik meg.

3. Alternatív megoldásként csatlakoztathatja a töltőkábelt a termékhez és egy USB-porthoz a töltéshez .

Értesítés:

1. Ha hosszabb ideig nem használja a terméket , töltse fel teljesen legalább félévente egyszer .

2. 3 óra töltés után 180 perc vezeték nélküli vágást biztosít .

3. Amikor a fennmaradó akkumulátortöltöttség digitális kijelzője kevesebb, mint 10-et mutat, a piros töltésjelző villogni kezd, hogy emlékeztesse a töltésre.

TISZTÍTÁS ÉS KARBANTARTÁS

* A jobb vágási eredmények érdekében rendszeresen tisztítsa és kenje a hajvágógépet.

1. Kapcsolja ki a hajnyírót, és vegye le a vezetőfésűt vagy fejet.
2. A mellékelt tisztítókefével kefélje ki a szőrszálakat.

Értesítés!

1. Ez a hajvágó nem vízálló, ezért ne öblítse le vízzel.
2. Minden használat után kenje meg olajjal a fej pengéit.

AZ AKKUMULÁTOR ELDOBÁSÁRA VONATKOZÓ UTASÍTÁSOK

1. Ártalmatlanítás előtt vegye ki az akkumulátort a készülékből.
2. Az akkumulátor eltávolítása előtt győződjön meg arról, hogy a készülék ki van kapcsolva.
3. Az akkumulátort biztonságos módon kell ártalmatlanítani.

Beszállító/Forgalmazó

Sunnysoft sro
Kovanecka 2390/1a
190 00 Prága 9
Csehország
www.sunnysoft.cz

ENČHEN

Boost 3

Aparat de ras modern

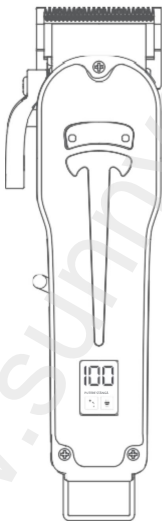

Manual de utilizare

* Din motive de siguranță, bateria produsului rămâne descărcată în timpul transportului.
Încărcați complet produsul înainte de prima utilizare!

NOTE IMPORTANTE

Vă rugăm să citiți cu atenție următoarele instrucțiuni de siguranță și să respectați toate măsurile de precauție normale .

Avertisment 1.

Acest produs nu este destinat utilizării de către copii mici sau persoane infirme cu capacități fizice, senzoriale sau mentale reduse sau fără experiență și cunoștințe, cu excepția cazului în care au fost supravegheați sau instruiți cu privire la utilizarea trimmerului de către o persoană responsabilă, pentru a se asigura că îl pot utiliza în siguranță .

2. Acest produs și accesoriile sale nu sunt jucării. Este necesară o supraveghere atentă atunci când este utilizat de către sau în apropierea copiilor . Copiii trebuie supravegheați pentru a se asigura că nu se joacă cu produsul.

3. Folosiți acest produs în scopul pentru care a fost conceput. Acest produs nu este potrivit pentru animale de companie.

4. Nu scufundați acest produs în apă pentru încărcare și nu îl încărcăți într-un mediu umed. Păstrați produsul uscat după utilizare .

* Simbolul de mai jos indică faptul că produsul nu poate fi curățat sub jet de apă.



5. Produsul conține o baterie reîncărcabilă încorporată . Nu aruncați în foc și nu îl încărcăți, nu îl utilizați și nu îl așezați niciodată în locuri cu temperaturi ridicate.

Observa

1. Nu scăpați și nu aruncați produsul . Dacă produsul este deteriorat din cauza unei căderi sau a unui impact, nu îl mai utilizați.

2. Nu încercați să reparați sau să dezamblați produsul singur.

3. Dacă acest produs nu funcționează corect, vă rugăm să îl duceți la distribuitor sau la un centru de service autorizat pentru inspecție.

PROFIL DE PRODUS

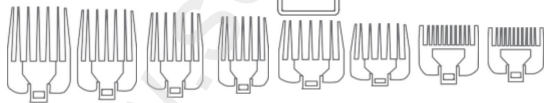
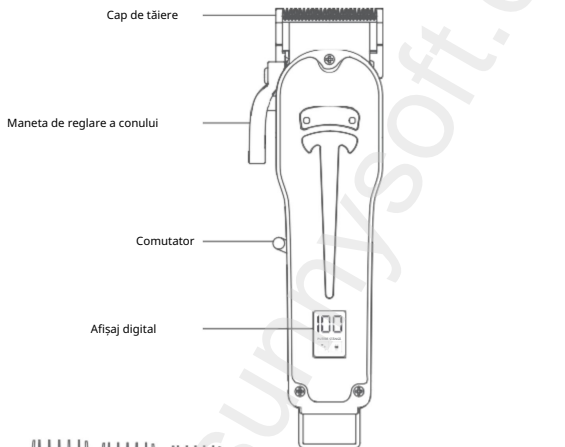

Accesorii pieptene pentru trimmer (1,5/3/4,5/6/10/13/16/19 mm)



Perie de curățare

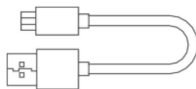

Cablu de încărcare

AFIȘAJ DIGITAL

Echipată cu un afișaj digital, mașina de tuns poate afișa cu precizie procentul bateriei, momentul de încărcare și momentul de ulei .

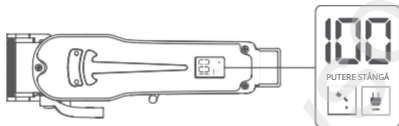

MANETĂ DE TRACȚIUNE REGLABILĂ

Mașina este echipată cu o pârghie conică reglabilă, care permite reglarea precisă a lamei de la 0,8 la 2 mm.

Maneta conică este situată lângă degetul mare. Puteți ține mașina de tuns în mână și puteți regla maneta în același timp – în timp ce tăiați.

PARAMETRII PRODUSULUI

Nume produs: Aparat de tuns părul

Model: Boost 3

Intrare: 5V - 1A

Putere nominală: 5W

Timp de încărcare: 3 ore



CUM SE UTILIZEAZĂ MANETA DE ACCELERAȚIE

Maneta conică ajustează lungimea tăieturii dintr-o tăietură scurtă cu ajutorul manetei conice în poziția superioară pentru o tăietură mai lungă cu maneta conică în poziția inferioară. Dacă doriți să Pentru a extinde lungimea tăieturii, împingeți încet maneta în jos. Pentru o tăietură mai precisă împingeți maneta în sus.

Prea mult păr poate încetini mașina de tuns . Lăsați mașina de tuns pornit pentru îndepărtarea părului . Apoi apăsați maneta de câteva ori rapid subțirindu-se înapoi și apăsați.

* Dacă faci asta de fiecare dată, mai ales după o tunsoare lungă, ar trebui lamele trimmerului trebuie să rămână netăiate . După cele de mai sus Ungeți lamele cu ulei în timpul procedurilor .

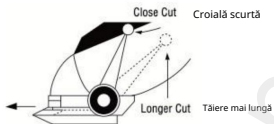

CUM SE UTILIZEAZĂ PIPTÂNEȘELE CU ȘOFER

Pentru a utiliza accesoriile de pieptene, opriți mașina de tuns. Așezați accesoriul de pieptene deasupra lamei mașinii de tuns , apoi trageți-l în jos și treceți-l peste spatele lamei .

Pentru a-l scoate, trageți în sus partea din spate a accesoriului de pieptene și apoi trageți-l de pe lamă.



INSTRUCȚIUNI DE TĂIERE

Pentru o tăiere uniformă pe întreaga

lungime: 1. Atașați pieptenele ghidaj după cum este necesar . Mașina dvs. de tuns este dotată cu 8 ghidaje pentru piepteni pentru 8 lungimi de tăiere de la 1,5 la 19 mm. Fiecare ghidaj al pieptenilor este marcat.

2. Apăsăți butonul Pornit/Oprit pentru a porni mașina de tuns electrică .

Afișajul LED se aprinde.

3. Începeți de la ceafă și țineți mașina de tuns cu dinții îndreptați în sus.

Asigurați -vă că ghidajul pieptenului este plat pe cap.

4. Mișcați încet mașina de tuns în sus și spre vârful capului, în direcția opusă creșterii părului. Ghidajul pieptenului va ajuta la ridicarea părului, iar lamele îl vor tunde la lungimea dorită.

5. După ce ați atins lungimea dorită la spatele părului, continuați să tăiați pe partea superioară și pe laterale.

6. Țineți mașina de tuns în partea din față a părului , cu dinții orientați spre spatele capului, și mișcați-o spre creștet. 7. Repetați după

cum este necesar , lucrând în rânduri din partea din față și laterală a capului spre spate.

8. Ar trebui să obțineți o tăietură uniformă pe întregul cap.

Pentru o tunsoare mai scurtă la spate și pe laterale, cu lungime în partea de sus:

1. Atașați pieptenele mai lung, după cum este necesar , la vârful părului – mașina de tuns este dotată cu 8 piepteni pentru 8 lungimi de tăiere de la 1,5 la 19 mm. Fiecare pieptene este marcat.

2. Apăsăți butonul Pornit/Oprit pentru a porni mașina de tuns electrică . Afișajul LED se va aprinde.

3. Țineți mașina de tuns în partea din față a părului, cu dinții orientați spre spatele capului, și mișcați-o spre creștet. Repetați după cum este necesar , mișcându-o în rânduri din partea din față și laterală a capului spre spate.

4. Dacă doriți apoi să scurtați lungimea părului la spate și pe laterale, opriți aparatul și atașați pieptenele mai scurt.

5. Începeți de la ceafă cu ghidajul pieptenului apăsat plat pe capul de tuns și mișcați mașina de tuns în sus și în exterior peste zona pe care doriți să o tundeți.

6. Repetați pe părțile laterale ale părului, începând cu dinții trimmerului în sus și ghidajul pieptenului apăsat plat pe zona de deasupra urechii.
Repetati mișcarea în sus și în afară a trimmerului .

Observa:

Utilizarea necorespunzătoare a produsului poate cauza deteriorarea lamei. Înainte de utilizare Asigurați-vă că lama este în stare bună. Dacă este deteriorată, încetați să o utilizați.
folosește trimmerul .

ÎNCĂRCAREA MAȘINII DE TUNS

1. Conectați cablul de încărcare la produs și la adaptor, apoi introduceți adaptorul într-o priză de 100-240 V CA.

Folosiți un adaptor de 5V/1A.

2. În timpul încărcării, indicatorul de încărcare se aprinde, iar afișajul digital al nivelului rămas al bateriei crește treptat.

Produsul se va încărca complet în aproximativ 3 ore. În același timp, afișajul digital va afișa „100”.

3. Alternativ, puteți conecta cablul de încărcare la produs și la un port USB pentru încărcare .

Observa:

1. Dacă nu veți utiliza produsul pentru o perioadă lungă de timp , încărcați-l complet cel puțin o dată la șase luni.

2. După 3 ore de încărcare, poate oferi 180 de minute de tăiere fără fir.

3. Când afișajul digital al nivelului de încărcare rămas al bateriei este mai mic de 10, indicatorul roșu de încărcare va clipi pentru a vă reaminti să încărcați.

CURĂȚARE ȘI ÎNTREȚINERE

* Pentru a asigura rezultate mai bune la tăiere , curățați și lubrifiați regulat mașină de tuns părul .

1. Opriiți mașina de tuns și scoateți pieptenele ghid sau capul de tuns.
2. Folosește peria de curățare inclusă pentru a îndepărta părul.

Observa!

1. Această mașină de tuns nu este rezistentă la apă, așa că nu o clătiți cu apă.
2. Ungeți lamele capului de tuns cu ulei după fiecare utilizare .

INSTRUCȚIUNI DE ELIMINARE A BATERIEI

1. Scoateți bateria din dispozitiv înainte de a o arunca.
2. Asigurați-vă că dispozitivul este oprit înainte de a scoate bateria .
3. Bateria trebuie eliminată într-un mod sigur.

Furnizor/Distribuitor
Sunnysoft sro
Kovanecka 2390/1a
190 00 Praga 9
Republica Cehă
www.sunnysoft.cz

ENČHEN

Увеличение 3

Модерна самообръсначка

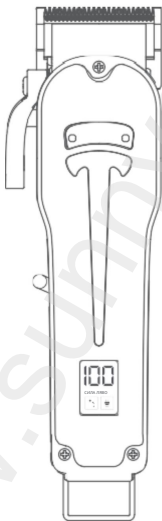

Ръководство за потребителя

* От съображения за безопасност , батерията на продукта остава разрежена по време на доставка.
Заредете напълно продукта преди първа употреба!

ВАЖНИ БЕЛЕЖКИ

Моля , прочетете внимателно следните инструкции за безопасност и спазвайте всички стандартни предпазни мерки .

Предупреждение

1. Този продукт не е предназначен за употреба от малки деца или немощни лица с намалени физически, сензорни или умствени способности, или без опит и знания, освен ако не са под наблюдение или не са получили инструкции относно употребата на тримера от отговорно лице, за да се гарантира , че могат да го използват безопасно .
 2. Този продукт и неговите аксесоари не са играчки. Необходим е строг надзор , когато се използва от или в близост до деца . Децата трябва да бъдат наблюдавани, за да се гарантира, че не си играят с продукта.
 3. Използвайте този продукт по предназначение . Този продукт не е подходящ за домашни любимци.
 4. Не потапяйте този продукт във вода за зареждане и не го зареждайте във влажна среда. Поддържайте продукта сух след употреба .
- * Символът по-долу показва , че продуктът не може да се почиства под течаща вода.



5. Продуктът съдържа вградена акумулаторна батерия. Не го хвърляйте в огън и никога не го зареждайте, използвайте или поставяйте на места с висока температура.

Известие

1. Не изпускайте и не хвърляйте продукта . Ако продуктът е повреден поради падане или удар, не го използвайте отново.
2. Не се опитвайте сами да ремонтирате или разглобявате продукта.
3. Ако този продукт не работи правилно, моля, занесете го при търговеца или оторизиран сервизен център за проверка.

ПРОФИЛ НА ПРОДУКТА

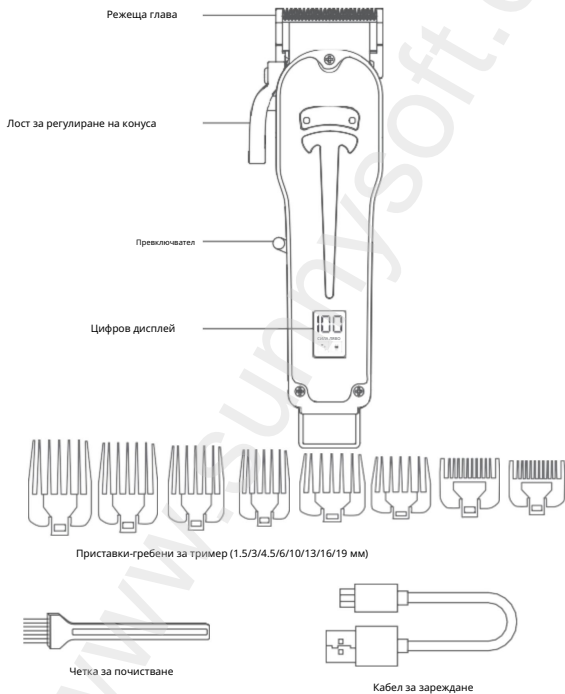

ЦИФРОВ ДИСПЛЕЙ

Оборудвана с цифров дисплей, машинката за подстригване може точно да показва процента на батерията, напомняне за зареждане и напомняне за смазване .

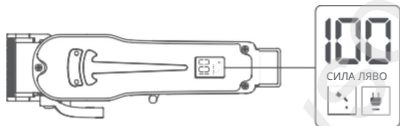

РЕГУЛИРУЕМ ЛОСТ ЗА ОПИРАНЕ

Машината е оборудвана с регулируем лост за конусност , позволяващ прецизно регулиране на острието от 0,8 до 2 мм.

Лостът за регулиране на конусността се намира близо до палеца ви. Можете да държите машинката за подстригване в ръка и да регулирате лоста едновременно - докато режете.

ПАРАМЕТРИ НА ПРОДУКТА

Име на продукта: Тример за коса
Модел: Boost 3

Вход: 5V - 1A

Номинална мощност: 5W

Време за зареждане: 3 часа



КАК ДА ИЗПОЛЗВАТЕ ЛОСТА НА ДРОСАЛНАТА ЛОСТ

Лостът за конусност регулира дължината на рязането от късо рязане с лоста за конусност в горно положение за по-дълъг разрез с лоста за конусност в долно положение. Ако искате За да удължите дължината на рязането, бавно натиснете лоста надолу. За по-близо рязане натиснете лоста нагоре.

Твърде многото коса може да забави машинката за подстригване . Оставете машинката да включен за премахване на косми . След това натиснете лоста няколко пъти бързо стеснявайки се назад и натиснете.

- * Ако правите това всеки път, особено след дълга подстригване, те би трябвало ножчетата на тримера трябва да останат неподрязани . След горното Смажете остриетата с масло по време на процедурите .

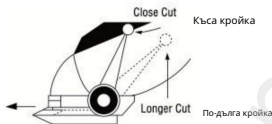

КАК ДА ИЗПОЛЗВАТЕ ПРИСТАВКИТЕ ЗА ГРЕБЕН С ШОФЬОР

За да използвате гребенчетата, изключете тримера. Поставете гребенчетата върху ножчето на тримера , след което ги издърпайте надолу и върху задната част на ножчето.

За да го свалите, издърпайте задната част на гребена нагоре и след това го издърпайте от ножчето.



ИНСТРУКЦИИ ЗА РЯЗАНЕ

За равномерно подстригване по цялата

дължина: 1. Прикрепете направляващия гребен, както е необходимо. Вашият тример се предлага с 8 направляващи гребена за 8 дължини на подстригване от 1,5 до 19 мм. Всеки гребен е маркиран.

2. Натиснете бутона за включване/изключване, за да включите електрическата тримерка. LED дисплеят светва.

3. Започнете от тила и дръжте тримера със зъбите, насочени нагоре.

Уверете се, че гребенът е плътно прилепнал към главата ви.

4. Бавно движете тримера нагоре и навън към горната част на главата си, срещу посоката на растежа на косата. Гребенът ще помогне за повдигане на косата, а ножчетата ще я подстрижат до желаната дължина.

5. След като достигнете желаната дължина в задната част на косата си, продължете да подстригвате отгоре и отстрани.

6. Дръжте тримера отпред на косата със зъбите, насочени към задната част на главата, и го преместете към темето. 7. Повторете, ако е

необходимо, като работите на редове от предната и страничните части на главата към задната част.

8. Трябва да постигнете равномерно подстригване по цялата глава.

За по-къса прическа отзад и отстрани с дължина отгоре:

1. Прикрепете по-дългата приставка-гребен към горната част на косата си, ако е необходимо – вашата машинка за подстригване се предлага с 8 приставки-гребена за 8 дължини на подстригване от 1,5 до 19 мм. Всяка приставка-гребен е маркирана.

2. Натиснете бутона за включване/изключване, за да включите електрическата машинка за подстригване. LED дисплеят ще светне.

3. Дръжте тримера отпред на косата си със зъбите, насочени към задната част на главата, и го преместете към темето. Повторете, ако е необходимо, като се движите на редове от предната и страничните части на главата към задната част.

4. Ако след това искате да скъсите косата отзад и отстрани, изключете уреда и прикрепете по-късата приставка гребен

5. Започнете от тила, като притиснете гребена плътно към главата и движете тримера нагоре и навън върху зоната, която искате да подстрижете.
6. Повторете от страни на косата, като започнете със зъбите на тримера, обърнати нагоре, и водача на гребена, притиснат плътно към областта над ухото.
Повторете движението на тримера нагоре и навън .

Забележка:

Неправилната употреба на продукта може да повреди острието. Преди употреба Уверете се, че острието е в добро състояние. Ако е повредено, спрете да го използвате. използвайте тримера .

ЗАРЕЖДАНЕ НА МАШИНКАТА ЗА ПОДСТРИГВАНЕ

1. Свържете кабела за зареждане към продукта и адаптера, след което включете адаптера в контакт с променлив ток 100-240V .

* Използвайте адаптер 5V/1A.

2. По време на зареждане индикаторът за зареждане светва и цифровият дисплей за оставащия заряд на батерията постепенно се увеличава.

Продуктът ще се зареди напълно за приблизително 3 часа. В същото време цифровият дисплей показва "100".

3. Като алтернатива, можете да свържете кабела за зареждане към продукта и USB порт за зареждане .

Забележка:

1. Ако няма да използвате продукта дълго време , заредете го напълно поне веднъж на всеки шест месеца.

2. След 3 часа зареждане, може да осигури 180 минути безжично рязане.

3. Когато цифровият дисплей за оставащия заряд на батерията е по-малък от 10, червеният индикатор за зареждане ще мига, за да ви напомни да заредите батерията.

ПОЧИСТВАНЕ И ПОДДРЪЖКА

*

За да осигурите по-добри резултати при рязане , почиствайте и смазвайте редовно.
машинка за подстригване на коса .

1. Изключете машинката за подстригване и свалете гребена или главата с направляващия механизъм.
2. Използвайте включената четка за почистване , за да разресвате космите.

Забележка!

1. Тази машинка за подстригване не е водоустойчива, така че не я изплаквайте с вода.
2. Смажете остриетата на главата с масло след всяка употреба .

ИНСТРУКЦИИ ЗА ИЗХВЪРЛЯНЕ НА БАТЕРИЯ

1. Извадете батерията от устройството преди изхвърляне.
2. Уверете се, че устройството е изключено , преди да извадите батерията .
3. Батерията трябва да се изхвърли по безопасен начин.

Доставчик/Дистрибутор

Сънисофт с.р.о.
Кованечка 2390/1а
190 00 Прага 9
Чехия
www.sunnysoft.cz

ENCHEN

ELECTRIC CLIPPER SET

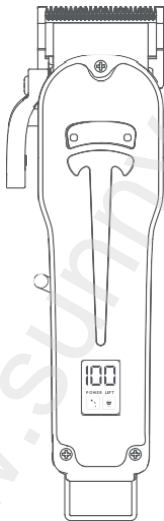

User Manual

* For safety issue, the Product's battery status remains low during transporting.
Please fully charge the Product before initial use!

IMPORTANT NOTES

Please read the following safety notes carefully and abide by all routine preventive measures for safety.

Warning

1. This Product is not intended for use by young children or infirm persons with reduced physical, sensory or reasoning capabilities, or lack of experience and knowledge, unless they have been given supervision or instruction by a responsible person concerning use of clipper to ensure that they can use it safely.
2. This Product and its accessories are not toys. Close attention is necessary when used by or near children. Children should be supervised to ensure that they do not play with the Product.
3. Please use this Product for the correct purpose. This Product is not suitable for pet.
4. Do not immerse this Product in water to charge, and do not charge it in a humid environment. Keep the Product dry after using it.

* The right symbol indicates that the Product can not be cleaned under a running tap.
5. The Product contains a built-in rechargeable battery. Do not drop it into fire and never charge, use or place it at the place where temperature is high.



Notice

1. Do not drop or knock this Product. If this Product is damaged as a result of dropping or collision, do not use it again.
2. Do not try to fix or disassemble the Product by yourself.
3. If this Product does not operate properly, please submit it to the seller or the authorized service center for inspection.

PROFILE OF PRODUCT

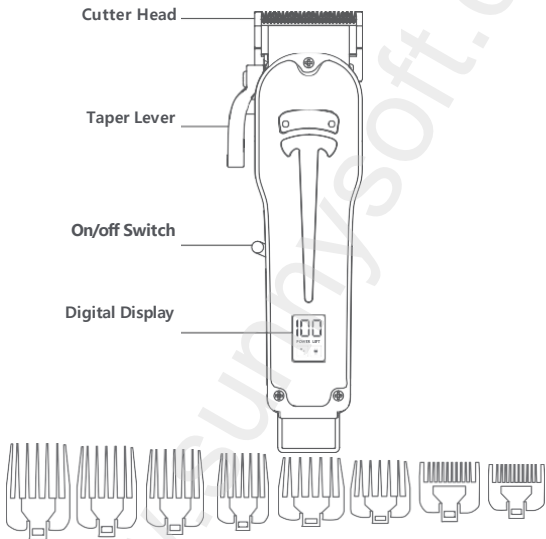

Guided Combs for Clipper (1.5/3/4.5/6/10/13/16/19 mm)



Cleaning Brush

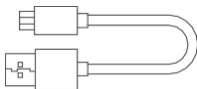

Charging Cable

DIGITAL DISPLAY

The hair clipper equipped with digital display can accurately to show the percentage of the battery power, charging reminder and oil reminder.

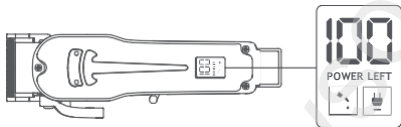

ADJUSTABLE TAPER LEVER

Equipped with adjustable taper lever, the clipper can adjust precision blade from 0.8-2 mm.

The taper lever is positioned at your thumb. You can hold the clipper in your hand and adjust the lever at the same time – **while you are clipping.**

PRODUCT PARAMETERS

Product name: Hair clipper

Model: Boost 3

Input: 5V  1A

Rated power: 5W

Charging time: 3 hours



HOW TO USE TAPER LEVER

The taper lever adjusts the closeness of the cut from a close cut with the taper lever in the up position, to a longer length cut with the taper lever in the down position. To increase cutting length, slowly push the lever down. To cut closer, push the lever up.

Too much hair can slow down hair clippers. Keep the clipper on for removing hair. Then push the taper lever back and forth quickly for several times.

* If you do this every time, especially after much hair cutting, the clipper blades should remain free of cut hair. Oil the blades after the above procedures.

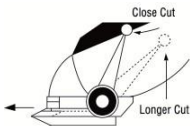

HOW TO USE GUIDED COMB ATTACHMENTS

To use the comb attachments, turn the clipper off. Slide the comb attachment onto the top of the clipper blade, and then pull down and over the back of the blade.

To remove, pull up on the back of the comb attachment and then pull away from the blade.



INSTRUCTION FOR CLIPPING

For an all over even cut:

1. Attach a guided comb as required - your clipper is supplied with 8 comb guides for 8 cutting lengths from 1.5-19 mm. Each comb guide is labeled.
2. Press On/off Switch to turn on the electric hair clipper. The LED display will be on.
3. Starting at the nape of the neck, hold the clipper with the teeth of the clipper pointing upwards, ensuring that the comb guide is resting flat against the head.
4. Slowly move the clipper upwards and outwards through the hair towards your crown, against the direction of the hair growth. The comb guide will help to lift the hair and the blades will cut the hair at the desired length.
5. Once the desired length is achieved at the back of the hair, staff clipping the top and sides.
6. Hold the clipper to the front of your hair with the teeth pointing towards the back of your head, and move the clipper towards your crown.
7. Repeat as necessary, moving in rows from the front and the sides of your head to the back.
8. You should achieve an even length cut all over your head.

For a shorter back and sides, with length on the top:

1. Attach the longer comb guide as required for the top of your hair - your clipper is supplied with 8 comb guides for 8 cutting lengths from 1.5-19 mm. Each comb guide is labeled.
2. Press On/off Switch to turn on the electric hair clipper. The LED display will be on.
3. Hold the clipper to the front of your hair with the teeth pointing towards the back of your head and move the clipper towards your crown. Repeat as necessary, moving in rows from the front and the sides of your head to the back.
4. If you then wish to take the back and sides of your hair to a shorter length, switch off the appliance and attach a shorter comb guide.

5. Starting at the nape of the neck, with the comb guide flat against the head, move the clipper upwards and outwards over the area you want to take shorter.

6. Repeat on the sides of the hair, starting with the teeth of the clipper pointing upwards and comb guide flat against the area above the ear, again moving the clipper upwards and outwards.

Notice:

Improper use of the Product may cause damage to the blade, please confirm whether the blade is in good condition before using. If damaged, stop using the clipper.

CHARGE YOUR CLIPPER

1. Connect the charging cable to the Product and the Adapter, then plug the adapter into the 100-240V AC power outlet.

* 5V/1A Adapter shall be used.

2. When charging, the charging indicator lights up and the digital display of remaining battery gradually increases.

* The Product will be fully charged in approximately 3 hours. At the same time, the digital display indicates "100".

3. Alternatively, you can connect the charging cable to the Product and the USB port for charging.

Notice:

1. If the Product will not be used for a long time, please fully charge the Product at least once every half a year.

2. It can provides 180 mins of cordless cutting time after 3 hours of charging.

3. When the digital display of remaining battery is less than 10, the red charging indicator will twinkle to remind you of charging.

CLEANING AND MAINTENANCE

* To ensure a better haircut result, please clean and lubricate your hair clipper regularly.

1. Turn off the hair clipper and remove any guided comb or tool head.
2. Use the attached cleaning brush, and brush off the hair.

Notice!

1. This hair clipper is **non-waterproof**, please do not rinse the body of it with water.
2. Lubricate the tool head blades with oil after every use.

BATTERY DISPOSAL INSTRUCTION

1. Please take the battery out from the appliance first before discarding it.
2. Please make sure that the appliance is powered off before taking out the battery.
3. The battery should be disposed safely.

PRODUCT WARRANTY CARD

Name :	
Address :	
Tel. No. :	
Date of purchase : (dd/mm/yy)	
Store name :	
Warranty period :	

WARRANTY TERMS & CONDITIONS

- * All quality-related defects on items sold directly by ENCHEN or ENCHEN's authorized resellers are covered by an extensive warranty, starting from the date of purchase.
- * ENCHEN's limited warranty is restricted to the country of purchase. The limited warranty is void on items taken outside the country they were originally bought in or shipped to directly from an authorized online purchase.
- * This warranty covers only original ENCHEN products. It is not applicable to normal wear and tear, or any defects arising from damage caused by misuse of this product.
- * Warranty is for the primary product only nor transferable. Any free additional product(s) are not covered in this warranty.
- * If the product fails regardless of usage in compliance with the user manual and other written precaution, replacement will be provided free of charge.
- * To claim the warranty, contact the services team from the platform or store where you bought from.

✉ **Email:** expok@enchen.cn

ENCHEN

Shanghai Qiaopu Smart Sci-Tech Development Co., Ltd.
Add: Room 103, 3th Bld, No.320 Donglan Rd, Minhang District, Shanghai,
China
Made in P.R.C.

ENČHEN

Wzmocnienie 3

Nowoczesna maszynka do golenia

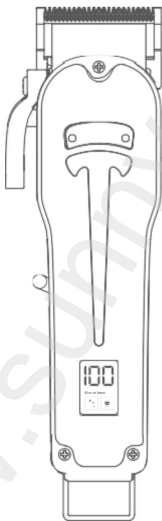

Instrukcja obsługi

* Ze względów bezpieczeństwa bateria produktu pozostaje rozładowana podczas transportu. Przed pierwszym użyciem należy całkowicie naładować produkt!

WAŻNE UWAGI

Prosimy o dokładne zapoznanie się z poniższymi instrukcjami bezpieczeństwa i przestrzeganie wszystkich standardowych środków ostrożności .

Ostrzeżenie 1.

Produkt nie jest przeznaczony do użytku przez małe dzieci ani osoby niepełne o ograniczonej sprawności fizycznej, sensorycznej lub umysłowej, a także nieposiadające odpowiedniego doświadczenia i wiedzy, chyba że znajdują się pod nadzorem osoby odpowiedzialnej lub otrzymały od niej instrukcje dotyczące korzystania z trymera, co gwarantuje , że będą mogły używać go bezpiecznie .

2. Ten produkt i jego akcesoria nie są zabawkami. Wymagany jest ścisły nadzór podczas użytkowania przez dzieci lub w ich pobliżu . Dzieci powinny być pod nadzorem, aby upewnić się, że nie bawią się produktem.

3. Używaj tego produktu zgodnie z jego przeznaczeniem. Produkt nie jest odpowiedni dla zwierząt domowych.

4. Nie zanurzaj produktu w wodzie w celu naładowania ani nie ładuj go w wilgotnym środowisku. Po użyciu utrzymuj produkt w stanie suchym .

* Symbol poniżej oznacza , że produktu nie można czyścić pod bieżącą wodą.



5. Produkt zawiera wbudowany akumulator. Nie wrzucać go do ognia , nie ładować, nie używać ani nie umieszczać w miejscach o wysokiej temperaturze.

Ogłoszenie

1. Nie upuszczaj ani nie rzucaj produktem . Jeśli produkt ulegnie uszkodzeniu w wyniku upadku lub uderzenia, nie używaj go ponownie.

2. Nie należy podejmować prób samodzielnej naprawy lub demontażu produktu.

3. Jeżeli produkt nie działa prawidłowo, należy go oddać do punktu serwisowego lub oddać do sprawdzenia.

PROFIL PRODUKTU

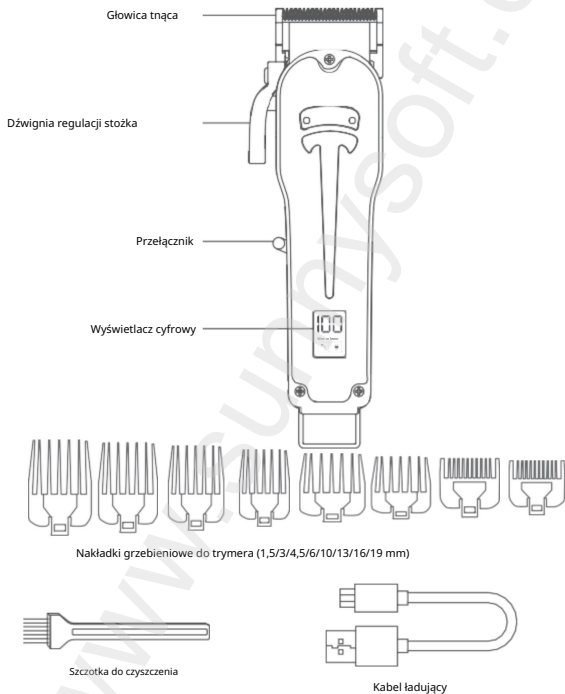

WYŚWIETLACZ CYFROWY

Wyposażona w wyświetlacz cyfrowy maszynka do strzyżenia włosów może dokładnie wyświetlać poziom naładowania baterii, przypomnienia o ładowaniu i konieczności smarowania .

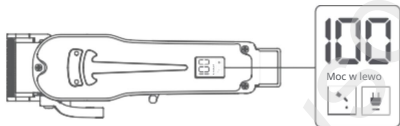

REGULOWANA DŹWIGNIA CIĄGU

Maszyna wyposażona jest w regulowaną dźwignię stożkową , umożliwiającą precyzyjną regulację ostrza w zakresie od 0,8 do 2 mm.

Dźwignia regulacji wysokości znajduje się w pobliżu kciuka. Możesz trzymać maszynkę w dłoni i regulować dźwignię jednocześnie - podczas strzyżenia.

PARAMETRY PRODUKTU

Nazwa produktu: Trymer do włosów
Model: Boost 3

Wejście: 5 V - 1 A

Moc znamionowa: 5 W

Czas ładowania: 3 godziny



JAK UŻYWAĆ DŹWIGNI PRZEPUSTNICY

Dźwignia stożkowa dostosowuje długość cięcia od cięcia krótkiego za pomocą dźwigni stożkowej w górnym położeniu, aby uzyskać dłuższe cięcie z dźwignią stożkową w dolnym położeniu. Jeśli chcesz Aby wydłużyć długość cięcia, powoli naciśnij dźwignię w dół. Aby uzyskać bliższe cięcie pchnij dźwignię do góry.

Zbyt dużo włosów może spowolnić maszynkę do strzyżenia . Pozwól maszynce Włączone do usuwania włosów . Następnie naciśnij dźwignię kilka razy szybko, zwiężając się ku tyłowi i naciskając.

* Jeśli robisz to za każdym razem, zwłaszcza po długim strzyżeniu, powinny Ostrza trymera powinny pozostać nieobcięte . Po wykonaniu powyższych czynności W trakcie zabiegu należy smarować ostrza olejem .

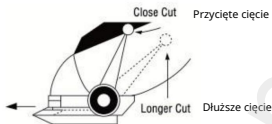

JAK UŻYWAĆ NAKŁADEK GRZEBIENIOWYCH KIEROWCA

Aby użyć nasadek grzebieniowych, wyłącz maszynkę. Umieść nasadkę grzebieniową na ostrzu trymera , a następnie pociągnij ją w dół i na grzbiet ostrza .

Aby go zdjąć, pociągnij tylną część nasadki grzebienia do góry, a następnie zdejmij ją z ostrza.



INSTRUKCJA CIĘCIA

Aby uzyskać równomierne cięcie na całej

długości: 1. Załóż nakładkę grzebieniową w razie potrzeby . Trymer jest wyposażony w 8 nakładek grzebieniowych dla 8 długości strzyżenia od 1,5 do 19 mm.

Każdy prowadnik grzebieniowy jest oznaczony.

2. Naciśnij przycisk Wł./Wyt., aby włączyć trymer elektryczny .

Wyświetlacz LED się zaświeci.

3. Rozpocznij od karku i trzymaj trymer zębami skierowanymi do góry.

Upewnij się , że prowadnica grzebienia przylega płasko do głowy.

4. Powoli przesuwaj trymer w górę i na zewnątrz, w kierunku czubka głowy, w kierunku przeciwnym do wzrostu włosów. Prowadnica grzebieniowa pomoże unieść włosy, a ostrza przytną je do pożądanej długości.

5. Gdy już osiągniesz pożądaną długość włosów z tyłu, kontynuuj przycinanie na górze i po bokach.

6. Trzymaj maszynkę z przodu włosów , zębami skierowanymi do tyłu głowy i przesuwaj ją w kierunku czubka głowy. 7. Powtarzaj czynność w razie potrzeby , pracując rzędami od przodu i boków głowy do tyłu.

8. Powinieneś uzyskać równomierne cięcie na całej głowie.

Aby uzyskać krótszą fryzurę z tyłu i po bokach, ale dłuższą na górze:

1. Załóż dłuższą nasadkę grzebieniową w razie potrzeby na czubku głowy – maszynka jest wyposażona w 8 nasadek grzebieniowych do 8 długości strzyżenia od 1,5 do 19 mm. Każda nasadka grzebieniowa jest oznaczona.

2. Naciśnij przycisk włączania/wyłączania, aby włączyć maszynkę do strzyżenia włosów . Zaświeci się wyświetlacz LED.

3. Trzymaj maszynkę z przodu włosów , zębami skierowanymi do tyłu głowy, i przesuwaj ją w kierunku czubka głowy. Powtarzaj w razie potrzeby , przesuwając maszynkę rzędami od przodu i boków głowy do tyłu.

4. Jeśli chcesz skrócić długość włosów z tyłu i po bokach, wyłącz urządzenie i załóż krótszą nasadkę grzebieniową

5. Rozpocznij od karku, dociskając prowadnicę grzebienia płasko do karku. głowicę i przesuвай trymer w górę i na zewnątrz po obszarze, który chcesz przyciąć.
6. Powtórz czynność po bokach włosów, zaczynając od zębów trymera skierowanych do góry i prowadnicy grzebienia płasko dociśniętej do obszaru nad uchem. Powtórz ruch trymera w górę i na zewnątrz .

Ogłoszenie:

Niewłaściwe użycie produktu może spowodować uszkodzenie ostrza. Przed użyciem Upewnij się, że ostrze jest w dobrym stanie. Jeśli jest uszkodzone, przestań go używać. użyj trymera .

ŁADOWANIE MASZYNKI

1. Podłącz kabel ładowający do produktu i adaptera, a następnie podłącz adapter do gniazdka prądu zmiennego 100-240 V.

* Użyj adaptera 5V/1A.

2. Podczas ładowania świeci się wskaźnik ładowania, a cyfrowy wyświetlacz pokazujący pozostałą moc akumulatora stopniowo się zwiększa.

Produkt zostanie w pełni naładowany w ciągu około 3 godzin. Jednocześnie wyświetlacz cyfrowy pokaże „100”.

3. Alternatywnie możesz podłączyć kabel ładowający do produktu i portu USB w celu ładowania .

Ogłoszenie:

1. Jeśli nie będziesz używać produktu przez dłuższy czas , naładuj go całkowicie co najmniej raz na sześć miesięcy.

2. Po 3 godzinach ładowania urządzenie może pracować bezprzewodowo przez 180 minut .

3. Gdy cyfrowy wyświetlacz stanu naładowania akumulatora wskazuje mniej niż 10, czerwony wskaźnik ładowania zacznie migać, przypominając o konieczności naładowania.

CZYSZCZENIE I KONSERWACJA

* Aby uzyskać lepsze efekty cięcia , należy regularnie czyścić i smarować urządzenie .
maszynka do strzyżenia włosów .

1. Wyłącz maszynkę do strzyżenia włosów i zdejmij grzebień lub głowicę prowadzącą.
2. Za pomocą dołączonej szczoteczki czyszczącej wyszczotkuj włosy.

Ogłoszenie!

1. Ta maszynka do strzyżenia włosów nie jest wodoodporna, dlatego nie należy jej płukać wodą.
2. Po każdym użyciu należy nasmarować ostrza głowicy olejem .

INSTRUKCJA UTYLIZACJI BATERII

1. Przed utylizacją urządzenia należy wyjąć baterię .
2. Przed wyjęciem baterii upewnij się, że urządzenie jest wyłączone .
3. Baterię należy utylizować w sposób bezpieczny.

Dostawca/Dystrybutor

Sunnysoft sro
Kovanecka 2390/1a
190 00 Praga 9
Republika Czeska
www.sunnysoft.cz

ENČHEN

Povečanje 3
Sodobna britvica

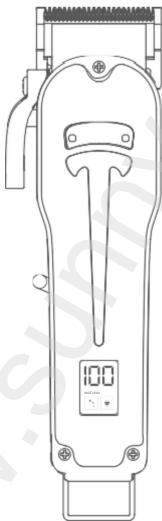

Uporabniški priročnik

* Zaradi varnostnih razlogov baterija izdelka med transportom ostane prazna.
Pred prvo uporabo izdelek popolnoma napolnite !

POMEMBNE OPOMBE

Prosimo, da natančno preberete naslednja varnostna navodila in upoštevate vse običajne varnostne ukrepe .

Opozorilo 1.

Ta izdelek ni namenjen uporabi majhnih otrok ali slabotnih oseb z zmanjšanimi telesnimi, senzoričnimi ali duševnimi sposobnostmi ali s pomanjkanjem izkušenj in znanja, razen če so pod nadzorom ali jim je odgovorna oseba dala navodila glede uporabe kosilnice , da se zagotovi njena varna uporaba .

2. Ta izdelek in njegova dodatna oprema niso igrače. Pri uporabi s strani otrok ali v njihovi bližini je potreben skrben nadzor . Otroke je treba nadzorovati, da se zagotovi , da se z izdelkom ne igrajo.

3. Izdelek uporabljajte za predvideni namen. Izdelek ni primeren za hišne ljubljence.

4. Izdelka ne potaplajte v vodo med polnjenjem in ga ne polnite v vlažnem okolju. Po uporabi izdelek hranite suh .

* Spodnji simbol pomeni , da izdelka ni mogoče čistiti pod tekočo vodo.



5. Izdelek vsebuje vgrajeno polnilno baterijo. Ne mečite je v ogenj in je nikoli ne polnite, uporabljajte ali postavljajte na mesta z visoko temperaturo.

Obvestilo

1. Izdelka ne spuščajte in ne mečite . Če se izdelek poškoduje zaradi padca ali udarca, ga ne uporabljajte več.

2. Izdelka ne poskušajte popravljati ali razstavljati sami.

3. Če izdelek ne deluje pravilno, ga odnesite na pregled k prodajalcu ali v pooblaščen servisni center.

PROFIL IZDELKA

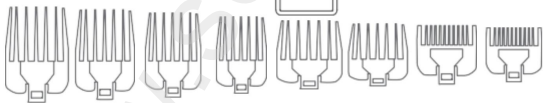
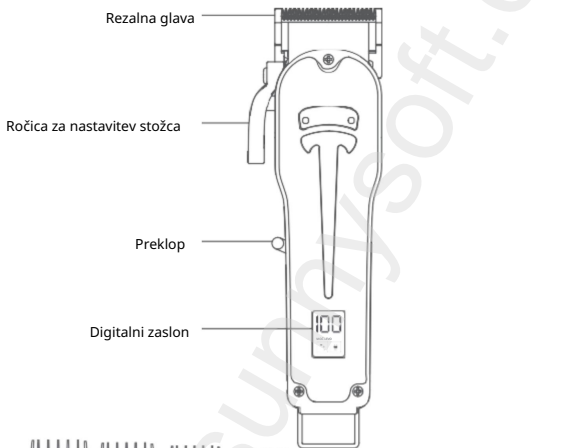

Nastavki za prirezovalnik (1,5/3/4,5/6/10/13/16/19 mm)



Čistilna krtača

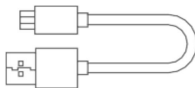

Polnilni kabel

DIGITALNI ZASLON

Strižnik za lase je opremljen z digitalnim zaslonom in lahko natančno prikaže odstotek napolnjenosti baterije, opomnik za polnjenje in opomnik za olje .

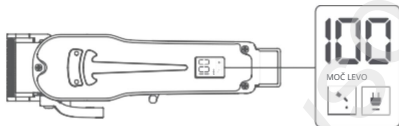

NASTAVLJIVA POTISNA ROČICA

Stroj je opremljen z nastavljivo ročico za zoženje , ki omogoča natančno nastavitve rezila od 0,8 do 2 mm.

Ročica za zoženje se nahaja blizu palca. Ščipalnik lahko držite v roki in hkrati nastavljate ročico - med striženjem.

PARAMETRI IZDELKA

Ime izdelka: Prirezovalnik las
Model: Boost 3

Vhod: 5V - 1A

Nazivna moč: 5 W

Čas polnjenja: 3 ure



KAKO UPORABLJATI ROČICO ZA PLINSKO ROČICO

Zožitvena ročica prilagodi dolžino reza iz kratkega reza z zožitveno ročico v zgornjem položaju za daljši rez z ročico za zoženje v spodnjem položaju. Če želite za podaljšanje dolžine reza počasi potisnite ročico navzdol. Za natančnejši rez potisnite ročico navzgor.

Preveč las lahko upočasni strižnik . Pustite, da strižnik vklopljeno za odstranjevanje dlak . Nato ročico večkrat hitro pritisnite zožite se nazaj in pritisnite.

* Če to počnete vsakič, še posebej po dolgem striženju, bi morali rezila kosilnice naj ostanejo nepokošena . Po zgornjem Med postopki namažite rezila z oljem .

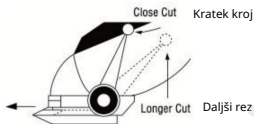

KAKO UPORABLJATI NASTAVKE ZA GLAVNIKE Z VOZNIK

Za uporabo nastavkov glavnika izklopite prirezovalnik. Nastavek glavnika namestite na rezilo prirezovalnika , nato pa ga povlecite navzdol in čez zadnji del rezila.

Če ga želite odstraniti, povlecite zadnji del nastavka za glavnik navzgor in ga nato snemite z rezila.



NAVODILA ZA REZANJE

Za enakomerno striženje po celotni dolžini:

1. Po potrebi namestite vodilni glavnik . Vaš prirezovalnik je opremljen z 8 vodilnimi glavniki za 8 dolžin striženja od 1,5 do 19 mm. Vsako vodilo glavnika je označeno.
2. Pritisnite gumb za vklop/izklop, da vklopite električni trimmer. LED-zaslon zasveti.
3. Začnite na zatilju in držite prirezovalnik tako, da so zobje usmerjeni navzgor. Prepričajte se, da je vodilo glavnika ravno pritisnjeno ob glavo.
4. Počasi premikajte prirezovalnik navzgor in navzven proti vrhu glave, v nasprotni smeri rasti dlak. Vodilo glavnika bo pomagalo dvigniti dlake, rezila pa jih bodo pristrigla na želeno dolžino.
5. Ko dosežete želeno dolžino na zadnjem delu las, nadaljujte s striženjem na vrhu in ob straneh.
6. Prirezovalnik držite na sprednjem delu las z zobmi obrnjenimi proti zadnjemu delu glave in ga premaknite proti vrhu glave.
7. Po potrebi ponovite postopek v vrstah od sprednjega dela in ob straneh glave proti zadnjemu delu.
8. Doseči morate enakomerno postrizenje po celotni glavi.

Za krajšo frizuro zadaj in ob straneh z dolžino na vrhu:

1. Daljši glavnik po potrebi pritrdite na vrh las – vaš strižnik ima 8 glavnikov za 8 dolžin striženja od 1,5 do 19 mm. Vsak glavnik je označen.
2. Pritisnite gumb za vklop/izklop, da vklopite električni strižnik za lase . LED-zaslon se bo prižgal.
3. Prirezovalnik držite na sprednjem delu las z zobmi obrnjenimi proti zadnjemu delu glave in ga premikajte proti vrhu glave. Po potrebi ponovite postopek v vrstah od sprednjega dela in ob straneh glave do zadnjega dela.
4. Če želite nato skrajšati dolžino las na hrbtu in ob straneh, izklopite aparat in namestite krajši glavnik.

5. Začnite na zatilju z vodilom glavnika, pritisnjenim ravno ob glavo in premikajte prirezovalnik navzgor in navzven po območju, ki ga želite obrezati.
6. Postopek ponovite na straneh las, začeniši z zobmi prirezovalnika obrnjenimi navzgor in vodilom glavnika, pritisnjenim ravno ob predel nad ušesom. Ponovite gibanje trimera navzgor in navzven .

Obvestilo:

Nepravilna uporaba izdelka lahko poškoduje rezilo . Pred uporabo Prepričajte se, da je rezilo v dobrem stanju. Če je poškodovano, ga prenehajte uporabljati. uporabite trimmer .

POLNJENJE STRIŽNIKA

1. Polnilni kabel priključite na izdelek in adapter, nato pa adapter priključite v vtičnico z izmenično napetostjo 100–240 V.

* Uporabite adapter 5V/1A.

2. Med polnjenjem sveti indikator polnjenja, digitalni prikaz preostale moči baterije pa še postopoma povečuje.

Izdelek se bo popolnoma napolnil v približno 3 urah. Hkrati digitalni zaslon prikazuje "100".

3. Lahko pa polnilni kabel priključite na izdelek in vrata USB za polnjenje .

Obvestilo:

1. Če izdelka ne boste uporabljali dlje časa , ga vsaj popolnoma napolnite enkrat na šest mesecev.

2. Po 3 urah polnjenja lahko zagotovi 180 minut brezžičnega rezanja.

3. Ko je digitalni prikaz preostale moči baterije manjši od 10, bo rdeči indikator polnjenja utripal, da vas opomni na polnjenje.

ČIŠČENJE IN VZDRŽEVANJE

* Za boljše rezultate rezanja redno čistite in mažite .
strižnik za lase .

1. Izklopite strižnik in odstranite vodilni glavnik ali glavo .
2. Za razčesavanje dlak uporabite priloženo čistilno krtačo .

Obvestilo!

1. Ta strižnik za lase ni vodoodporen, zato ga ne spirajte z vodo.
2. Po vsaki uporabi namažite rezila glave z oljem .

NAVODILA ZA ODSTRANJEVANJE BATERIJ

1. Pred odlaganjem odstranite baterijo iz naprave.
2. Preden odstranite baterijo, se prepričajte, da je naprava izklopljena .
3. Baterijo je treba varno odstraniti .

Dobavitelj/Distributer

Sunnysoft d.o.o.
Kovanečka 2390/1a
190 00 Praga 9
Češka republika
www.sunnysoft.cz

ENČHEN

Pojačanje 3
Moderna britva

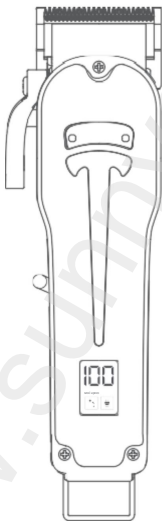

Korisnički priručnik

* Iz sigurnosnih razloga , baterija proizvoda ostaje prazna tijekom transporta.
Prije prve upotrebe potpuno napunite proizvod!

VAŽNE NAPOMENE

Molimo pažljivo pročitajte sljedeće sigurnosne upute i pridržavajte se svih uobičajenih sigurnosnih mjera opreza .

Upozorenje

1. Ovaj proizvod nije namijenjen za korištenje maloj djeci ili nemoćnim osobama sa smanjenim fizičkim, senzornim ili mentalnim sposobnostima ili nedostatkom iskustva i znanja, osim ako nisu pod nadzorom ili im je odgovorna osoba dala upute o korištenju trimera kako bi se osiguralo da ga mogu sigurno koristiti .
 2. Ovaj proizvod i njegov pribor nisu igračke. Potreban je strog nadzor kada ga koriste djeca ili djeca u njihovoj blizini . Djecu treba nadzirati kako bi se osiguralo da se ne igraju s proizvodom.
 3. Koristite ovaj proizvod za njegovu namjenu . Ovaj proizvod nije prikladan za kućne ljubimce.
 4. Ne uranjajte ovaj proizvod u vodu radi punjenja niti ga punite u vlažnom okruženju. Nakon upotrebe proizvod držite suhim .
- * Simbol ispod označava da se proizvod ne može prati pod tekućom vodom.



5. Proizvod sadrži ugrađenu punjivu bateriju. Ne bacajte je u vatru i nikada je ne punite, ne koristite i ne stavljajte na mjesta s visokom temperaturom.

Obavijest

1. Ne ispuštajte i ne bacajte proizvod . Ako je proizvod oštećen zbog pada ili udara, nemojte ga ponovno koristiti.
2. Ne pokušavajte sami popravljati ili rastavljati proizvod.
3. Ako ovaj proizvod ne radi ispravno, odnesite ga prodavaču ili ovlaštenom servisnom centru na pregled.

PROFIL PROIZVODA

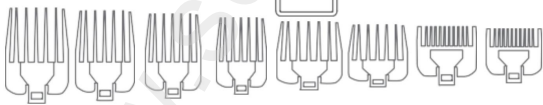
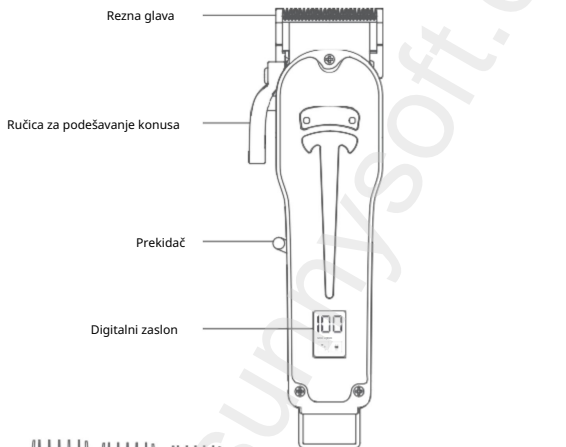

Nastavci češlja za trimer (1,5/3/4,5/6/10/13/16/19 mm)



Četka za čištění

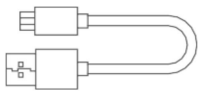

Kabel za punjenje

DIGITALNI ZASLON

Opremljen digitalnim zaslonom, šišač za kosu može točno prikazati postotak baterije, podsjetnik za punjenje i podsjetnik za ulje .

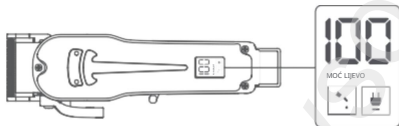

PODESIVA POTISNA RUČICA

Stroj je opremljen podesivom polugom za podešavanje konusa , što omogućuje precizno podešavanje oštrice od 0,8 do 2 mm.

Poluga za podešavanje konusa nalazi se blizu palca. Možete držati mašinicu u ruci i istovremeno podešavati polugu - dok režete.

PARAMETRI PROIZVODA

Naziv proizvoda: Trimer za kosu
Model: Boost 3

Ulaz: 5V - 1A

Nazivna snaga: 5W

Vrijeme punjenja: 3 sata



KAKO KORISTITI RUČICU GAS

Ručica za sužavanje podešava duljinu reza od kratkog reza pomoću poluge za sužavanje u gornjem položaju za duži rez s polugom za konus u donjem položaju. Ako želite za produljenje duljine reza, polako pritisnite polugu prema dolje. Za bliži rez gurnite polugu prema gore .

Previše kose može usporiti šišač . Pustite šišač uključeno za uklanjanje dlačica . Zatim nekoliko puta brzo pritisnite polugu sužavajući se unatrag i pritisnite.

* Ako to radite svaki put, posebno nakon dugog šišanja, trebali bi oštrice trimera trebaju ostati neporezane . Nakon gore navedenog podmažite oštrice uljem tijekom postupaka .

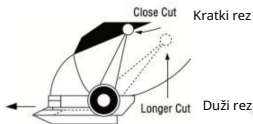

KAKO KORISTITI NASTAVKE ZA ČEŠALJ S VOZAČ

Za korištenje nastavaka za češalj isključite trimmer. Postavite nastavak za češalj na vrh oštrice trimera , a zatim ga povucite prema dolje i preko stražnje strane oštrice .

Da biste ga uklonili, povucite stražnji dio češlja prema gore, a zatim ga skinite s oštrice.



UPUTE ZA REZANJE

Za ravnomjerno rezanje cijelom duljinom:

1. Pričvrstite vodeći češalj po potrebi . Vaš trimmer dolazi s 8 vodilica češlja za 8 duljina rezanja od 1,5 do 19 mm. Svaka vodilica češlja je označena.
2. Pritisnite gumb za uključivanje/isključivanje kako biste uključili električni trimmer. LED zaslon svijetli.
3. Počnite od potiljka i držite trimmer sa zupcima okrenutim prema gore. Pazite da vodilica češlja bude ravno prislonjena na glavu.
4. Polako pomičite trimmer prema gore i van prema vrhu glave, suprotno od smjera rasta dlačica. Vodilica češlja pomoći će podići dlačice, a oštrice će ih podrezati na željenu duljinu.
5. Nakon što ste dosegli željenu duljinu na stražnjem dijelu kose, nastavite rezati na vrhu i sa strane.
6. Držite trimmer na prednjem dijelu kose sa zupcima okrenutim prema stražnjem dijelu glave i pomičite ga prema tjemenu. 7. Ponovite po potrebi , radeći u redovima od prednjeg dijela i sa strane glave prema stražnjem dijelu.
8. Trebali biste postići ravnomjerman rez po cijeloj glavi.

Za kraću frizuru straga i sa strane s duljinom na vrhu:

1. Po potrebi pričvrstite duži nastavak s češljem na vrh kose – vaš stroj za šišanje dolazi s 8 nastavaka s češljem za 8 duljina rezanja od 1,5 do 19 mm. Svaki nastavak s češljem je označen.
2. Pritisnite gumb za uključivanje/isključivanje kako biste uključili električni trimmer za kosu . LED zaslon će se upaliti.
3. Držite trimmer na prednjem dijelu kose sa zupcima okrenutim prema stražnjem dijelu glave i pomičite ga prema tjemenu. Ponovite po potrebi , krećući se u redovima od prednjeg dijela i strana glave prema stražnjem dijelu.
4. Ako zatim želite skratiti kosu straga i sa strane, isključite uređaj i pričvrstite kraći nastavak za češalj

5. Počnite od potiljka s vodilicom češlja pritisnutom ravno uz glavu i pomičite trimer prema gore i prema van preko područja koje želite podrezati.
6. Ponovite postupak sa strane kose, počevši sa zupcima trimera okrenutim prema gore i vodilicom češlja pritisnutom ravno na područje iznad uha. Ponovite pokrete trimera prema gore i prema van .

Obavijest:

Nepravilna uporaba proizvoda može oštetiti oštricu . Prije upotrebe

Provjerite je li oštrica u dobrom stanju. Ako je oštećena, prestanite je koristiti. koristite trimer .

PUNJENJE ŠIŠAČA ZA KOSU

1. Spojite kabel za punjenje na proizvod i adapter, a zatim uključite adapter u utičnicu izmjenične struje od 100-240 V.

* Koristite adapter od 5V/1A.

2. Tijekom punjenja, indikator punjenja svijetli, a digitalni prikaz preostale snage baterije postupno se povećava.

Proizvod će se potpuno napuniti za otprilike 3 sata. Istovremeno, digitalni zaslon prikazuje "100".

3. Alternativno, kabel za punjenje možete spojiti na proizvod i USB priključak za punjenje .

Obavijest:

1. Ako proizvod nećete koristiti dulje vrijeme , potpuno ga napunite barem jednom svakih šest mjeseci.

2. Nakon 3 sata punjenja, može osigurati 180 minuta bežičnog rezanja.

3. Kada je digitalni prikaz preostale snage baterije manji od 10, crveni indikator punjenja će treptati kako bi vas podsjetio na punjenje.

ČIŠĆENJE I ODRŽAVANJE

* Za bolje rezultate rezanja , redovito čistite i podmazujte .
šišač za kosu .

1. Isključite stroj za šišanje i uklonite vodeći češalj ili glavu.
2. Upotrijebite priloženu četku za čišćenje za raščešljavanje dlačica.

Obavijest!

1. Ovaj šišač za kosu nije vodootporan, stoga ga nemojte ispirati vodom.
2. Nakon svake upotrebe podmažite oštrice glave uljem .

UPUTE ZA ODLAGANJE BATERIJA

1. Prije odlaganja izvadite bateriju iz uređaja.
2. Prije vađenja baterije provjerite je li uređaj isključen .
3. Bateriju treba zbrinuti na siguran način.

Dobavljač/Distributer
Sunnysoft d.o.o.
Kovanečka 2390/1a
190 00 Prag 9
Češka Republika
www.sunnysoft.cz